

DOCUMENTAȚIE
POMPĂ 04C240
PNEUMATICĂ

Manual: 582.041.110-UK - 2203

Data: 31.03.22

Înlocuiește: 27.02.19

Modificare: Actualizare

TRADUCERE DIN MANUALUL ORIGINAL

IMPORTANT: Înainte de asamblare și pornire, vă rugăm să citiți și să înțelegeți în mod clar toate documentele referitoare la acest echipament (numai pentru uz profesional).

IMAGINILE ȘI DESENELE SUNT EXTRA-CONTRACTUALE. NE REZERVĂM DREPTUL DE A ADUCE MODIFICĂRI ACESTUI MANUAL FĂRĂ NOTIFICARE PREALABILĂ.

SAMES KREMLIN SAS
13, Chemin de Malacher
38 240 - MEYLAN - Franța
: 33 (0)4 76 41 60 60

www.sames-kremlin.com



<p>FR <u>Pour une utilisation sûre, il est de votre responsabilité de :</u></p> <ul style="list-style-type: none"> • Lire attentivement tous les documents contenus dans le CD joint avant la mise en service de l'équipement, • D'installer, d'utiliser, d'entretenir et de réparer l'équipement conformément aux préconisations de SAMES KREMLIN ainsi qu'aux réglementations nationales et/ou locales, • Vous assurez que les utilisateurs de cet équipement ont été formés, ont parfaitement compris les règles de sécurité et qu'ils les appliquent 	<p>UK <u>To ensure safe use of the machinery, it is your responsibility to:</u></p> <ul style="list-style-type: none"> • Carefully read all documents contained on the enclosed CD before putting the machinery into service, • Install, use, maintain and repair the machinery in accordance with SAMES KREMLIN's recommendations and national and/or local regulations, • Make sure that the users of the machinery have received proper training and that they have perfectly understood the safety rules and apply them. 	<p>DE <u>Eine sichere Nutzung setzt voraus, dass Sie :</u></p> <ul style="list-style-type: none"> • alle in der CD enthaltenen Dokumente vor der Inbetriebnahme der Anlage aufmerksam lesen, • die Anlage im Einklang mit den Empfehlungen von SAMES KREMLIN sowie mit den nationalen und/oder lokalen Bestimmungen installieren, verwenden, warten und reparieren, • sich vergewissern, dass die Nutzer dieser Anlage angemessen geschult wurden, die Sicherheitsbestimmungen verstanden haben und sie anwenden.
<p>ES <u>Para una utilización segura, será de su responsabilidad:</u></p> <ul style="list-style-type: none"> • leer atentamente todos los documentos que se incluyen en el CD adjunto antes de la puesta en servicio del equipo, • instalar, utilizar, efectuar el mantenimiento y reparar el equipo con arreglo a las recomendaciones de SAMES KREMLIN y a la normativa nacional y/o local, • cerciorarse de que los usuarios de este equipo han recibido la formación necesaria, han entendido perfectamente las normas de seguridad y las aplican. 	<p>IT <u>Per un uso sicuro, vi invitiamo a:</u></p> <ul style="list-style-type: none"> • leggere attentamente tutta la documentazione contenuta nel CD allegato prima della messa in funzione dell'apparecchio, • installare, utilizzare, mantenere e riparare l'apparecchio rispettando le raccomandazioni di SAMES KREMLIN, nonché le normative nazionali e/o locali, • accertarvi che gli utilizzatori dell'apparecchio abbiano ricevuto adeguata formazione, abbiano perfettamente compreso le regole di sicurezza e le applichino. 	<p>PT <u>Para uma utilização segura, é da sua responsabilidade:</u></p> <ul style="list-style-type: none"> • Ler atentamente todos os documentos incluídos no CD em anexo antes de pôr o equipamento em funcionamento, • Proceder à instalação, utilização, manutenção e reparação do equipamento de acordo com as preconizações de SAMES KREMLIN, bem como com outros regulamentos nacionais e/ou locais aplicáveis, • Assegurar-se que os utilizadores do equipamento foram devidamente capacitados, compreenderam perfeitamente e aplicam as devidas regras de segurança
<p>NL <u>Voor een veilig gebruik dient u:</u></p> <ul style="list-style-type: none"> • alle document op de bijgevoegde cd aandachtig te lezen alvorens het apparaat in werking te stellen, • het apparaat te installeren, gebruiken, onderhouden en repareren volgens de door SAMES KREMLIN gegeven aanbevelingen en overeenkomstig de nationale en/of plaatselijke reglementeringen, • zeker te stellen dat de gebruikers van dit apparaat zijn opgeleid, de veiligheidsregels perfect hebben begrepen en dat zij die ook toepassen. 	<p>SE <u>För en säker användning av utrustningen ansvarar ni för följande:</u></p> <ul style="list-style-type: none"> • Läs noga samtliga dokument som finns på den medföljande cd-skivan innan utrustningen tas i drift. • Installera, använd, underhåll och reparera utrustningen enligt anvisningarna från SAMES KREMLIN och enligt nationella och/eller lokala bestämmelser. • Försäkra er om att användare av denna utrustning erhållit utbildning, till fullo förstått säkerhetsföreskrifterna och tillämpar dem. 	<p>FI <u>Käytön turvallisuuden varmistamiseksi velvollisuutesi on:</u></p> <ul style="list-style-type: none"> • Lukea huolella kaikki CD:llä olevat asiakirjat ennen laitteiston käyttöönottoa, • Noudattaa laitteiston asennuksessa, käytössä, kunnossapidossa ja huollossa SAMES KREMLIN in suosituksia sekä kansallisia ja/tai paikallisia määräyksiä, • Varmistaa, että laitteiston käyttäjät ovat koulutettuja ja ymmärtävät täysin turvallisuusmääräykset ja miten niitä sovelletaan.
<p>PL <u>Dla zapewnienia bezpiecznego użytkowania na użytkownika spoczywa obowiązek:</u></p> <ul style="list-style-type: none"> • Uważnego zapoznania się ze wszystkimi dokumentami znajdującymi się na załączonej płycie CD przed pierwszym uruchomieniem urządzenia, • Instalowania, użytkowania, konserwacji i naprawy urządzenia zgodnie z zaleceniami firmy SAMES KREMLIN oraz z przepisami miejscowymi, • Upewnienia, że wszyscy przeszkoleni użytkownicy urządzenia zrozumieli zasady bezpieczeństwa i stosują się do nich 	<p>CS <u>Pro bezpečné používání jste povinni:</u></p> <ul style="list-style-type: none"> • Před uvedením zařízení do provozu si pozorně přečtete veškeré dokumenty obsažené na příloženém CD, • Nainstalovat, používat, udržovat a opravovat zařízení v souladu s pokyny firmy SAMES KREMLIN a s národními a/nebo místními legislativními předpisy, • Ujistit se, že uživatelé tohoto zařízení byli vyškoleni, že dokonale pochopili bezpečnostní pravidla a že je dodržují. 	<p>SL <u>Za varno uporabo ste dolžni:</u></p> <ul style="list-style-type: none"> • natančno prebrati vse dokumente na CD pred zagonom stroja, • instalirati, uporabljati, vzdrževati in popravljati opremo po določilih SAMES KREMLIN in v skladu z veljavnimi nacionalnimi in/ali lokalnimi predpisi, • poskrbeti, da so uporabniki te opreme ustrezno usposobljeni, poznajo varnostne predpise in da jih upostevajo.
<p>SK <u>V záujme bezpečného je vašou povinnosťou:</u></p> <ul style="list-style-type: none"> • pozorne si prečítať všetky dokumenty obsiahnuté na príloženom CD predtým, ako zariadenie uvediete do prevádzky, • nainštalovať, používať, udržiavať a opravovať zariadenie v súlade s odporúčaniami spoločnosti SAMES KREMLIN a národnými a/alebo miestnymi predpismi, • uistiť sa, že používatelia tohto zariadenia boli zaškolení, riadne porozumeli pravidlám bezpečnosti a používajú ich. 	<p>HU <u>A biztonságos használat érdekében az Ön felelőssége, hogy:</u></p> <ul style="list-style-type: none"> • a berendezés üzembe helyezésé előtt figyelmesen elolvassa a mellékelt CD által tartalmazott összes dokumentumot, • a berendezést a SAMES KREMLIN ajánlásainak valamint a nemzeti és/vagy helyi szabályozásoknak megfelelően helyezze üzembe, használja, tartsa karban és javítsa, • megbizonyosodjon róla, hogy a berendezés felhasználói képzettek, tökéletesen megértették és alkalmazzák a biztonsági előírásokat. 	<p>RO <u>Pentru o utilizare sigură, este responsabilitatea dvs. să:</u></p> <ul style="list-style-type: none"> • Citiți cu atenție toate documentele de pe CD-ul anexat, înainte de punerea în funcțiune a echipamentului, • Instalați, utilizați, întrețineți și reparați echipamentul conform instrucțiunilor SAMES KREMLIN precum și reglementărilor naționale și/sau locale, • Vă asigurați că utilizatorii acestei echipament au fost instruiți, au înțeles perfect regulile de securitate și le aplică integral.

Déclaration(s) de conformité au verso de ce document / Declaration(s) of conformity at the back of this document / Konformitätserklärung(en) auf der Rückseite dieser Unterlage / Declaración (es) de conformidad en el reverso de este documento / Dichiarazione/i di conformità sul retro del presente documento / Declaração(ões) de conformidade no verso do documento / Conformiteitsverklaring(en) op de keerzijde van dit document / Försäkran om överensstämmelse på omstående sida av detta dokument / Vaatimustenmukaisuusvakuutukset tämän asiakirjan kääntöpuolella / Deklaracja(e) zgodności na odwrocie dokumentu / Prohlášení o shodě se nachází/nacházejí na zadní straně tohoto dokumentu / Deklaracija(e) o skladnosti na hrbtini strani tega dokumenta / Vyhlásenie/-a o zhode sa nachádzajú na zadnej strane dokumentu / A dokumentum hátlapján szereplő megfelelőségi nyilatkoz(ok) / Declarații de conformitate pe versoul acestui document



DECLARATION UE DE CONFORMITE
EU DECLARATION OF CONFORMITY
EU- KONFORMITÄTSEKTLÄRUNG
DECLARACIÓN UE DE CONFORMIDAD
DICHIARAZIONE DI CONFORMITÀ UE
DECLARAÇÃO UE DE CONFORMIDADE
EU-CONFORMITEITSVERKLARING
EU-FÖRSÄKRAN OM ÖVERENSSTÄMMELSE
EU- VAATIMUKSEN MUKAISUUSVAKUUTUS
DEKLARACJA ZGODNOŚCI UE
EU PROHLÁSENÍ O SHODĚ
IZJAVA EU O SKLADNOSTI
VYHLÁSENIE O ZHODE
EU-MEGFELELŐSÉGI NYILATKOZAT
DECLARATIA DE CONFORMITATE UE

Le fabricant / The manufacturer / Der Hersteller / El fabricante / Il produttore / O fabricante / De fabrikant / Tillverkare / Valmistaja / Producent / Výrobce / Proizvajalec / Výrobca / Gyártó / Fabricantul:	SAMES KREMLIN SAS 13, Chemin de Malacher 38 240 - MEYLAN - FRANÇA Tel: 33 (0)4 76 41 60 60
---	--

Déclare que le matériel désigné ci-après / Herewith declares that the equipment / erklårt hiermit, dass die / Declara que el material designado a continuación / Dichiaro che il materiale sottoindicato / Declara que o material a seguir designado / verklaart dat de hieronder aangeduide apparatuur / Kungör att den utrustning som anges här nedan / ilmoittaa, että alla mainitut laitteistot / Oświadczam, że wymienione poniżej urządzenia / Prohlašuje, že nižšie uvedené vybavení / Izjavlja, da je opisana oprema spodaj / Vyhlasuje, že zariadenie uvedené nižšie / Kijelenti, hogy a megjelölt anyag a továbbiakban / Declară că echipamentul precizat mai jos:

POMPE INTENSIVE TM BASSE ET MOYENNE PRESSION POUR APPLICATION PNEUMATIQUE ET AIRMIX® A MOTEUR AVEC INVERSEUR / POMPĂ INTENSIVĂ TM AIRMIX® ȘI DE JOASĂ PRESIUNE - MOTOR PNEUMATIC CU BLOC DE INVERSARE A CĂII/ INTENSIVE™ AIRMIX® PNEUMATISCHE PUMPE MIT UMSTEUERMOTOR / BOMBA NEUMÁTICA INTENSIVĂ TM Y BOMBA AIRMIX® INTENSIVĂ TM CON MOTOR CON INVERSOR

04C240

Directiva ATEX / Directiva ATEX / ATEX Richtlinie / Directiva ATEX / Direttiva ATEX / Diretiva ATEX / ATEX-Richtlijn / ATEX-direktivet / ATEX-direktivi / Dyrektywa ATEX / Směrnice ATEX / Директива АТЕХ	
 II 2G IIA T2	
Procédure d'évaluation de la conformité : Module A Documentation technique (Annexe VIII) archivée par : / Procedura de evaluare a conformității: Modulul A Documentație tehnică (ANEXA VIII) înregistrată de: / Verfahren zur Konformitätsbewertung: Modul A Technische Unterlagen (ANLAGE VIII) archiviert durch: / Procedimiento de evaluación de la conformidad: Módulo A Documentación técnica (ANEXO VIII) archivada por: / Procedura di valutazione della conformità: Modulo A Documentazione tecnica (ALLEGATO VIII) archiviata a cura di: / Procedimento de avaliação da conformidade: Módulo A Documentação técnica (ANEXO VIII) arquivada por: / Conformancebeoordelingsprocedure: Module A Technische documentatie (BIJLAGE VIII) gearhiveerd door: / Förfarande för bedömning av överensstämmelse: Modul A Teknisk dokumentation (BILAGA VIII) arkiverad av: / Vaatimusten mukaisuusarviointimenetelmä: moduuli A Tekninen dokumentaatio (LIITE VIII) arkistoitu: / Procedura oceny zgodności: Modul A Dokumentacja techniczna (ZAŁĄCZNIK VIII) zarchiwizowane przez: / Postup posuzování shody: Modul A Technická dokumentace (PŘÍLOHA VIII) archivována: / Процедура оценки соответствия: Модуль А Техническая документация (ПРИЛОЖЕНИЕ VIII), архивированная:	2014/34/UE
ISSeP Zoning A. Schweitzer Rue de la Platinerie B - 7340 COLFONTAINE BELGIA	

La présente déclaration de conformité est établie sous la seule responsabilité du fabricant / This declaration of conformity is issued under the sole responsibility of the manufacturer / Die alleinige Verantwortung für die Ausstellung dieser Konformitätserklärung trägt der Hersteller / La presente declaración de conformidad se expide bajo la exclusiva responsabilidad del fabricante / La presente dichiarazione di conformità è rilasciata sotto la responsabilità esclusiva del fabbricante / A presente declaração de conformidade é emitida sob a exclusiva responsabilidade do fabricante / Deze conformiteitsverklaring wordt verstrekt onder volledige verantwoordelijkheid van de fabrikant / Denna försäkran om överensstämmelse utfärdas på tillverkarens eget ansvar / Tämä vaatimustenmukaisuusvakuutus on annettu valmistajan yksinomaisella vastuulla / Niniejsza deklaracja zgodności wydana zostaje na wyłączną odpowiedzialność producenta / Toto prohlášení o skodě se vydává na výhradní odpovědnost výrobce / Za izdajo te izjave o skladnosti je odgovoren izključno proizvajalec / Toto vyhlásenie o zhode sa vydáva / na vlastnú zodpovednosť výrobcu / Ezt a megfelelőségi nyilatkozatot a gyártó kizárólagos felelőssége mellett adják ti / Prezenta declarație de conformitate este emisă pe răspunderea exclusivă a producătorului.

/Semnătură/

Hervé WALTER

Directeur Innovation & Développement / Innovation & Development Director / Direktor für Innovation & Entwicklung / Director de Inovación y Desarrollo / Direttore Innovazione e sviluppo / Diretor de Inovação / Manager Innovatie en Ontwikkeling / Direktör för Forskning och Utveckling / Innovaatio- ja kehitysjohtaja / Dyrektor ds. Innowacji i Rozwoju / Ředitel pro inovace a vývoj / Direktor za inovacije in razvoj / Riaditeľ pre inováciu a rozvoj / Innovációs és fejlesztési igazgató / Director Inovație și Dezvoltare

Fait à Meylan, le / Established in Meylan, on / Geschehen zu Meylan, am / En Meylan, a / Redatto a Meylan, / Vastgesteld te Meylan, / Utformat i Meylan, den / Meylan, Ranska, / Sporządzono w Meylan, dnia / Meylan, dnia / V Meylanu, / V Meylan dňa / Kelt Meylanban, / Întocmită la Meylan, pe data de 15/02/2019 - 02/15/2019



INSTRUCȚIUNI DE INSTALARE ȘI SIGURANȚĂ

TRADUCERE DIN MANUALUL ORIGINAL

IMPORTANT: Înainte de asamblare și pornire, vă rugăm să citiți și să înțelegeți în mod clar toate documentele referitoare la acest echipament (numai pentru uz profesional).

IMAGINILE ȘI DESENELE SUNT EXTRA CONTRACTUALE. NE REZERVĂM DREPTUL DE A ADUCE MODIFICĂRI ACESTUI MANUAL FĂRĂ NOTIFICARE PREALABILĂ.

SAMES KREMLIN SAS
13, Chemin de Malacher
38 240 - MEYLAN - Franța
☎: 33 (0)4 76 41 60 60

www.sames-kremlin.com

1. INSTRUCȚIUNI DE SIGURANȚĂ

INSTRUCȚIUNI GENERALE PRIVIND SIGURANȚA



ATENȚIE: Echipamentul poate fi periculos dacă nu respectați instrucțiunile noastre privind instalarea și întreținerea descrise în acest manual și în conformitate cu standardele europene aplicabile și reglementările naționale locale de siguranță.

Vă rugăm să citiți cu atenție toată documentația de instrucțiuni înainte de a utiliza echipamentul.

Numai operatorii instruiți pot utiliza echipamentul.

Maistrul trebuie să se asigure că operatorul a înțeles instrucțiunile de siguranță pentru acest echipament, precum și instrucțiunile din manuale pentru diferitele piese și accesorii.

Citiți cu atenție toate manualele de instrucțiuni, marcajele de pe etichetă înainte de a utiliza echipamentul.

Utilizarea incorectă poate duce la vătămare. Acest echipament este exclusiv pentru uz profesional. Trebuie utilizat numai pentru ceea ce a fost proiectat. Nu modificați niciodată echipamentul. Piese și accesoriile furnizate trebuie inspectate periodic. Piese defecte sau uzate trebuie înlocuite.

Protecțiile (capacul motorului, scuturile de cuplare, conectorii,...) au fost proiectate pentru o utilizare sigură a echipamentului.

Producătorul nu va fi considerat responsabil pentru vătămări corporale sau defecțiuni și / sau daune materiale cauzate de distrugere, acoperire sau îndepărtarea parțială sau totală a protecțiilor.

Nu depășiți niciodată presiunea maximă de lucru a componentelor echipamentului.

Respectați reglementările privind siguranța, riscurile de incendiu, reglementările electrice în vigoare în țara de destinație finală a materialului. Utilizați numai produse sau solvenți compatibili cu piesele care intră în contact cu materialul (consultați fișa tehnică a producătorului materialului).

PICTOGRAME

PERICOL DE PRINDERE	AVERTISMENT ASCENSOR MOBIL	AVERTISMENT PIESE MOBILE	AVERTISMENT CUPĂ MOBILĂ	NU DEPĂȘIȚI ACEASTĂ PRESIUNE	PERICOL DE PRESIUNE RIDICATĂ
SUPAPĂ DE EVACUARE SAU DE SCURGERE	AVERTISMENT FURTUN SUB PRESIUNE	PURTAREA OCHELARILOR DE PROTECȚIE ESTE OBLIGATORIE	PURTAREA MĂNUȘILOR DE PROTECȚIE ESTE OBLIGATORIE	PERICOL DE PRODUCERE A VAPORILOR	AVERTISMENT PĂRȚI SAU ZONE FIERBINȚI
PERICOL ELECTRIC	AVERTISMENT PERICOL DE INCENDIU	PERICOL DE EXPLOZIE	ÎMPĂMÂNTARE	AVERTISMENT (UTILIZATOR)	AVERTISMENT VĂTĂMĂRI GRAVE

PERICOL DE PRESIUNE



Legislația actuală impune montarea unei **supape de evacuare a aerului** în circuitul de alimentare cu aer al motorului cu aer pentru a preveni suprapresurizarea. Această caracteristică de siguranță asigură faptul că nu este posibilă alimentarea motorului pneumatic cu o presiune excesivă a aerului, care poate provoca vătămări.

Vă rugăm să vă asigurați că în circuitul de lichid este montată o **supapă de golire a materialului** pentru a goli și depresuriza circuitul. Odată depresurizat și golit, lucrările /reparațiile pot începe apoi la echipament. Nu uitați să închideți aceste supape la repornirea sistemului.

PERICOLE DE INECȚIE DE ÎNALTĂ PRESIUNE



Atunci când lucrați cu echipamente de înaltă presiune, este necesară o atenție deosebită. Pot apărea scurgeri de lichide. Există riscul injectării de material în orice parte a corpului expusă, acest lucru ar putea provoca vătămări grave:

- Trebuie solicitată imediat asistență medicală dacă vopseaua este injectată sub piele sau în alte părți ale corpului (ochi, degete).
- nu îndreptați niciodată pistolul de pulverizare spre nimeni. Nu încercați niciodată să opriți pulverizarea cu mâinile sau degetele, nici cu cârpe sau articole similare.
- **urmați procedura de oprire și depresurizați întotdeauna circuitele de aer și lichid** înainte de a efectua orice operațiuni de service la pistol (curățarea, verificarea, întreținerea materialului sau curățarea duzelor pistolului).
- pentru pistoalele echipate cu un dispozitiv de siguranță, blocați întotdeauna declanșatorul când nu îl utilizați.

PERICOLE DE INCENDIU - EXPLOZIE - SCÂNTEI - ELECTRICITATE STATICĂ

O împământare necorespunzătoare, o ventilație necorespunzătoare, scântei sau electricitatea statică pot provoca o explozie sau un incendiu. Pentru a evita aceste riscuri atunci când utilizați sau reparați echipamentul SAMES KREMLIN, trebuie respectate următoarele proceduri de siguranță:



- asigurați o bună legătură la pământ și împământare a pieselor care urmează să fie manipulate, adică solvenți, materiale, componente și echipamente,
- asigurați o ventilație adecvată,
- păstrați zona de lucru curată și fără deșeuri de solvenți, substanțe chimice sau deșeuri solide, adică cârpe, hârtie și cuvele goale de substanțe chimice,
- nu utilizați niciodată întrerupătoare /întrerupătoare electrice dacă se află într-o atmosferă de vapori de solvenți volatili,
- opriți imediat lucrul în cazul arcurilor electrice,
- nu depozitați niciodată substanțe chimice și solvenți în zona de lucru.
- utilizați vopsea al cărei punct de aprindere este cel mai înalt posibil pentru a preveni orice formare de gaz și vapori inflamabili (consultați instrucțiunile de siguranță ale materialelor),
- instalați un capac pe cuve pentru a reduce difuzia gazului și a vaporilor în cabina de pulverizare.

PERICOLE DE PRODUSE TOXICE



Produsele sau vaporii toxici pot provoca leziuni grave nu numai prin contactul cu corpul, ci și dacă produsele sunt ingerate sau inhalate. Este imperativ:

- să cunoașteți produsele materiale și riscurile acestora,
- materialele notificate sau periculoase trebuie depozitate în conformitate cu reglementările,
- materialele trebuie depozitate într-un recipient adecvat, nu așezați niciodată materialele într-un recipient în care există riscul de vărsare sau scurgere,
- trebuie aplicată o procedură pentru eliminarea în siguranță a deșeurilor. Trebuie să respecte toate reglementările și legislațiile în vigoare ale țării în care urmează să fie utilizat echipamentul,
- îmbrăcămintea de protecție trebuie purtată întotdeauna în conformitate cu recomandările producătorilor de materiale,

- în funcție de instrucțiunile de utilizare și de siguranță chimică, ochelarii de protecție, dopurile de urechi de protecție auditivă, mănușile, încălțăminte, măștile de protecție și eventualele echipamente de respirație trebuie purtate pentru a respecta reglementările (consultați capitolul „Echipamentul de siguranță al ghidului de selecție SAMES KREMLIN).



ATENȚIE!

Este interzisă utilizarea de materiale care conțin concentrații mari de solvenți de hidrocarburi halogenate cu umpluturi de **aluminu** sau **zinc**. Nerespectarea instrucțiunilor poate provoca riscul de explozie, provocând vătămări grave sau fatale.



CERINȚELE ECHIPAMENTULUI

Protecțiile (capacul motorului, scuturile de cuplare, conectorii,...) au fost proiectate pentru o utilizare sigură a echipamentului.

Producătorul nu va fi considerat responsabil pentru vătămări corporale sau defecțiuni și / sau daune materiale cauzate de distrugere, acoperire sau îndepărtarea parțială sau totală a protecțiilor.



POMPĂ

Înainte de a efectua orice lucrare, este imperativ să citiți și să înțelegeți în mod clar instrucțiunile de demontare și reasamblare înainte de service. Operatorul trebuie să înțeleagă echipamentul și instrucțiunile de siguranță. Aceste instrucțiuni sunt disponibile în manualele echipamentului.

Motorul pneumatic este conceput pentru a fi montat la o pompă. Nu modificați niciodată componentele sau cuplajele. În timpul funcționării, vă rugăm să nu vă apropiați cu mâinile de piesele mobile. Înainte de a porni echipamentul, vă rugăm să citiți instrucțiunile de ELIBERARE A PRESIUNII. Vă rugăm să vă asigurați că supapele de evacuare sau de golire montate sunt în stare bună de funcționare.

FURTUNURI

- Păstrați furtunurile departe de zonele de circulație, piesele mobile sau suprafețele fierbinți,
- Nu expuneți niciodată furtunurile de produs la o temperatură mai mare de + 60 ° C / 140° F sau mai mică de 0 ° C / 32° F,
- Nu trageți și nu utilizați niciodată furtunurile pentru a deplasa echipamentul,
- Strângeți toate racordurile, precum și furtunurile înainte de a utiliza echipamentul,
- Verificați furtunurile în mod regulat; înlocuiți-le dacă sunt deteriorate,
- Nu depășiți niciodată presiunea maximă de lucru (MWP) indicată pe furtun.

PRODUSE FOLOSITE

Având în vedere marea varietate de produse disponibile și care pot fi utilizate în echipamentele noastre, este imposibil să verificăm și să facem recomandări pentru toate datele chimice, în ceea ce privește riscurile unui posibil atac chimic și reacția chimică pe termen lung a acestora

SAMES KREMLIN nu poate fi tras la răspundere pentru:

- compatibilitatea pieselor umede,
- riscuri pentru personal și împrejurimi,
- pentru piese uzate sau defecte, pentru echipamente sau unități defecte sau pentru calitatea produsului final.

Este responsabilitatea utilizatorului să cunoască și să prevină orice riscuri posibile, cum ar fi vaporii toxici, incendiile sau exploziile. Determină riscurile reacțiilor imediate sau ca urmare a expunerilor repetate ale personalului,

SAMES KREMLIN nu va fi răspunzător pentru vătămări fizice, daune materiale directe sau indirecte cauzate de utilizarea substanțelor chimice.

2. MANIPULARE

Verificați greutatea și dimensiunile echipamentului

(☞ consultați secțiunea Caracteristici tehnice din manualul de utilizare

Dacă greutatea și dimensiunile sunt prea importante, descărcarea trebuie efectuată cu ajutorul unui stivitor sau prin orice alt mijloc adecvat, cu o persoană calificată și într-o zonă orizontală clară, pentru a preveni riscurile de vătămare sau de accident.

Centrul de greutate nu se află în centrul utilajului: efectuați manual o încercare de stabilitate după ce ați ridicat întregul la maximum 10 cm / 3,937".

După descărcare, manipularea întregului (de exemplu: pompa elevatorului) se realizează cu ajutorul unui transpalet care prinde partea de jos a cadrului.

Observație: Fiecare motor al pompei este prevăzut cu un inel. Inelul este conceput pentru ridicarea unei pompe și nu poate fi utilizat pentru manipularea ansamblului complet.

3. DEPOZITARE

Depozitarea înainte de instalare:

- Temperatura ambiantă de depozitare: 0 / +50 °C / 0 / +122 °F
- Protejați totul împotriva prafului, scurgerilor de apă, umezelii și șocurilor.

Depozitarea după instalare:

- Temperatura de funcționare: +15 / +35 °C / +59 / +138,2° F
- Protejați totul împotriva prafului, scurgerilor de apă, umezelii și șocurilor.

4. INSTALAREA ECHIPAMENTULUI

Utilajul este instalat pe o podea orizontală stabilă (de exemplu, dale de beton).

Utilajul trebuie să devină stabil prin utilizarea șuruburilor de susținere sau prin utilizarea altor metode de ancorare, suficient de puternice pentru a preveni mișcarea neintenționată a corpului echipamentului.



Pentru a evita riscurile cauzate de electricitatea statică, echipamentul și componentele sale trebuie să fie împământate.

- **Pentru echipamentele de pompare** (pompe, cilindri pneumatici, cadru...), pe material se fixează un fir de secțiune de 2,5 mm². Utilizați acest fir pentru a conecta materialul la „împământarea generală”. În cazul mediilor severe (protecția mecanică a firului de împământare insuficientă, vibrații, material mobil...) în care sunt probabile deteriorări ale funcției la împământare, utilizatorul trebuie să înlocuiască firul furnizat de 2,5 mm² cu un dispozitiv mai adaptat mediului său (fir cu o secțiune mai importantă, bandă de lipire, fixare prin filet cu cap...).
- Continuitatea împământării trebuie controlată de un electrician calificat. Dacă nu este asigurată continuitatea împământării, verificați borna, firul și punctul de împământare. **Nu utilizați niciodată** materialul fără să fi rezolvat această problemă.
- În cazul mediilor severe (protecția mecanică a firului de împământare insuficientă, vibrații, material mobil...) în care sunt probabile deteriorări ale funcției la împământare, utilizatorul trebuie să înlocuiască firul furnizat de 2,5 mm² cu un dispozitiv mai adaptat mediului său (fir cu o secțiune mai importantă, bandă de lipire, fixare prin filet cu cap...).
- **Pistolul** trebuie să fie „împământat” printr-un furtun de material sau un furtun de aer. În cazul pulverizării cu ajutorul unui pistol cu cupă, furtunul de aer trebuie să fie conductiv,
- **Materialele care urmează să fie vopsite** trebuie, de asemenea, să fie împământate.

Toate materialele situate în zona de lucru vor fi împământate.



- **Nu depozitați niciodată** mai mult decât materialele inflamabile necesare în zona de lucru,
- Materialele trebuie depozitate în **cuve aprobate** și împământate,
- Utilizați numai **recipiente de metale** împământate pentru utilizarea solvenților de curățare,
- **Cartonul și hârtia sunt interzise.**

5. MARCAJUL ECHIPAMENTULUI



Fiecare echipament are o plăcuță cu numele producătorului, numărul piesei echipamentului, informațiile importante pentru utilizarea corectă a echipamentului (presiune, tensiune,...) și, uneori, pictograma de mai sus.

Utilajul este proiectat și constă din materiale și componente de înaltă calitate care pot fi refolosite.

Directiva europeană 2012/19/UE acoperă toate echipamentele cu o pictogramă a coșului de gunoi tăiată. Vă rugăm să vă informați cu privire la sistemele de colectare pentru echipamente electrice și electronice.

Vă rugăm să acționați în conformitate cu normele locale și **să nu eliminați echipamentele vechi împreună cu deșeurile menajere**. Eliminarea corectă a echipamentelor vechi va ajuta la prevenirea consecințelor negative asupra mediului și sănătății.



POMPĂ PNEUMATICĂ AIRSPRAY

04C240

Demontare / Reasamblare

TRADUCERE DIN MANUALUL ORIGINAL

IMPORTANT: Înainte de asamblare și pornire, vă rugăm să citiți și să înțelegeți în mod clar toate documentele referitoare la acest echipament (numai pentru uz profesional).

IMAGINILE ȘI DESENELE SUNT EXTRA CONTRACTUALE. NE REZERVĂM DREPTUL DE A ADUCE MODIFICĂRI ACESTUI MANUAL FĂRĂ NOTIFICARE PREALABILĂ.

SAMES KREMLIN SAS
13, Chemin de Malacher
38 240 - MEYLAN - Franța
☎: 33 (0)4 76 41 60 60

www.sames-kremlin.com

**ATENȚIE:**

Înainte de orice acțiune asupra pompei, opriți alimentarea cu aer comprimat și depresurizați sistemul.

Pompa este fabricată în temeiul acordului ATEX și nu poate fi modificată. SAMES KREMLIN nu va fi tras la răspundere pentru nerespectarea acestei instrucțiuni.

Protecțiile (capacul motorului pneumatic, scuturile de cuplare, carcasele,...) au fost proiectate pentru o utilizare sigură a echipamentului.

Producătorul nu va fi considerat responsabil pentru vătămări corporale sau defecțiuni și / sau daune materiale cauzate de îndepărtarea sau îndepărtarea parțială a protecțiilor

■ SUPAPĂ DE ASPIRAȚIE (CONSULTAȚI DOC. 573.049.050)

Deșurubați supapa de aspirație (16) - (Dacă cilindrul (2) rămâne atașat la supapa de aspirație, deșurubați întregul. Apoi, țineți cilindrul (2) prin introducerea unei tije în orificiile cilindrului concepute în acest scop).

Bila (17) este fixată pe supapa (16) cu ajutorul unei șaibe elastice (18).

Curățați piesele.

Reinstalați supapa de aspirație (16) și garnitura (19). Înlocuiți-le dacă este necesar.

■ CILINDRU

Pentru a ușura demontarea, se face un orificiu în cilindrul (2) la fiecare capăt.

În raport cu partea care este deșurubată mai întâi, introduceți o tijă într-una dintre aceste găuri pentru a deșuruba cealaltă parte.

La reasamblare, asigurați-vă că cele două garnituri (19) sunt instalate.

■ SUPAPE DE EVACUARE ȘI GARNITURI MOBILE

Deșurubați cilindrul (2) și trageți-l în jos.

Deșurubați supapa de evacuare (6) ținând pistonul (3).

Scoateți bila (8) și garnitura mobilă (garnitură cupă ind. 7).

Curățați piesele și reinstalați-le. Înlocuiți garniturile dacă este necesar.

■ GARNITURI DE ETANȘARE SUPERIOARE

Separați tija pistonului motorului de pistonul hidraulic (3). Deșurubați cupa de umectare (4) cu ajutorul cheii furnizate împreună cu pompa.

Scoateți cilindrul (2) și trageți pistonul (3) în jos pentru a îndepărta garniturile de etanșare superioare (10 și 11).

Reinstalați piesele demontate în ordine inversă. **Asigurați-vă că garniturile (10 și 11) sunt instalate corect (direcția, ordinea și dimensiunea de asamblare). Pe șaiba suport (12) este obligatorie montarea garniturii (11) și apoi etanșarea (12) conform schemei opuse.**

Strângeți cupa de umectare (4) pe flanșa superioară (1).

După reasamblare, umpleți pompa cu solvent și creșteți presiunea la maxim în secțiunea de fluid. Apoi opriți pompa și deschideți supapa de evacuare pentru a depresuriza.

Strângeți din nou cupa de umectare (4) cu ajutorul cheii, pentru a fi în concordanță cu desenul opus.

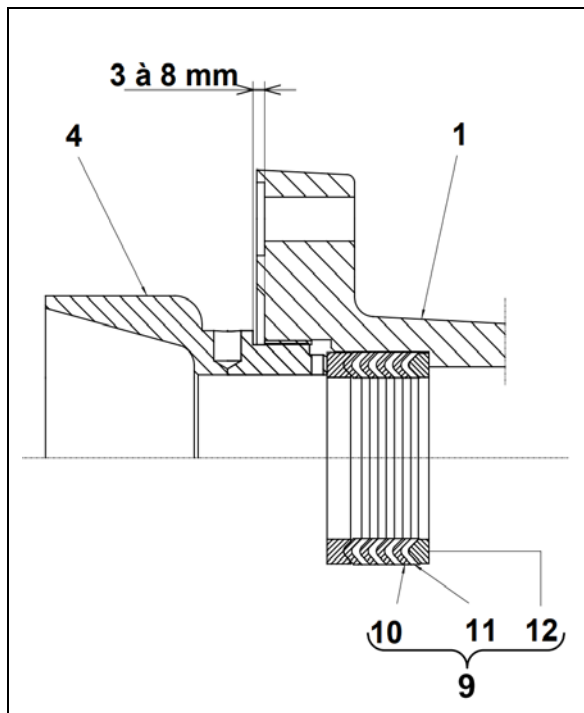

■ BLOC DE INVERSARE A CĂII (CONSULTAȚI DOC. 573.087.040)

Protecțiile (capacul motorului pneumatic, scuturile de cuplare, carcasașe,...) au fost proiectate pentru o utilizare sigură a echipamentului.

Producătorul nu va fi considerat responsabil pentru vătămări corporale sau defecțiuni și / sau daune materiale cauzate de îndepărtarea sau îndepărtarea parțială a protecțiilor

Demontați capacul (32) prin scoaterea șuruburilor CHc (33).

Disociați jugul mamă (12) de maneta blocului de inversare a căii (9).

Demontați blocul de inversare a căii prin scoaterea șuruburilor (10 și 8).

Reinstalați noul bloc de inversare a căii în ordinea inversă a secvenței de demontare.

ATENȚIE: Numărul de spirale trebuie distribuit în mod egal pe fiecare piesă de fixare pentru a obține dimensiunea de mai sus.

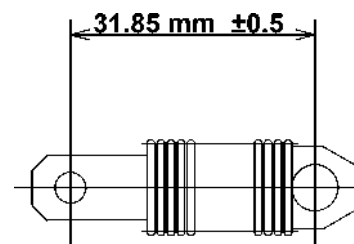

Înainte de a reasambla diferitele componente:

Curățați piesele cu solventul de curățare adecvat,

Instalați garnituri noi dacă este necesar, după ce le-ați lubrifiat cu vaselină PTFE.

Lubrifiați pistonul și interiorul cilindrului pentru a preveni deteriorarea garniturilor. Instalați piese noi dacă este necesar.

■ INSTRUCȚIUNI DE ASAMBLARE

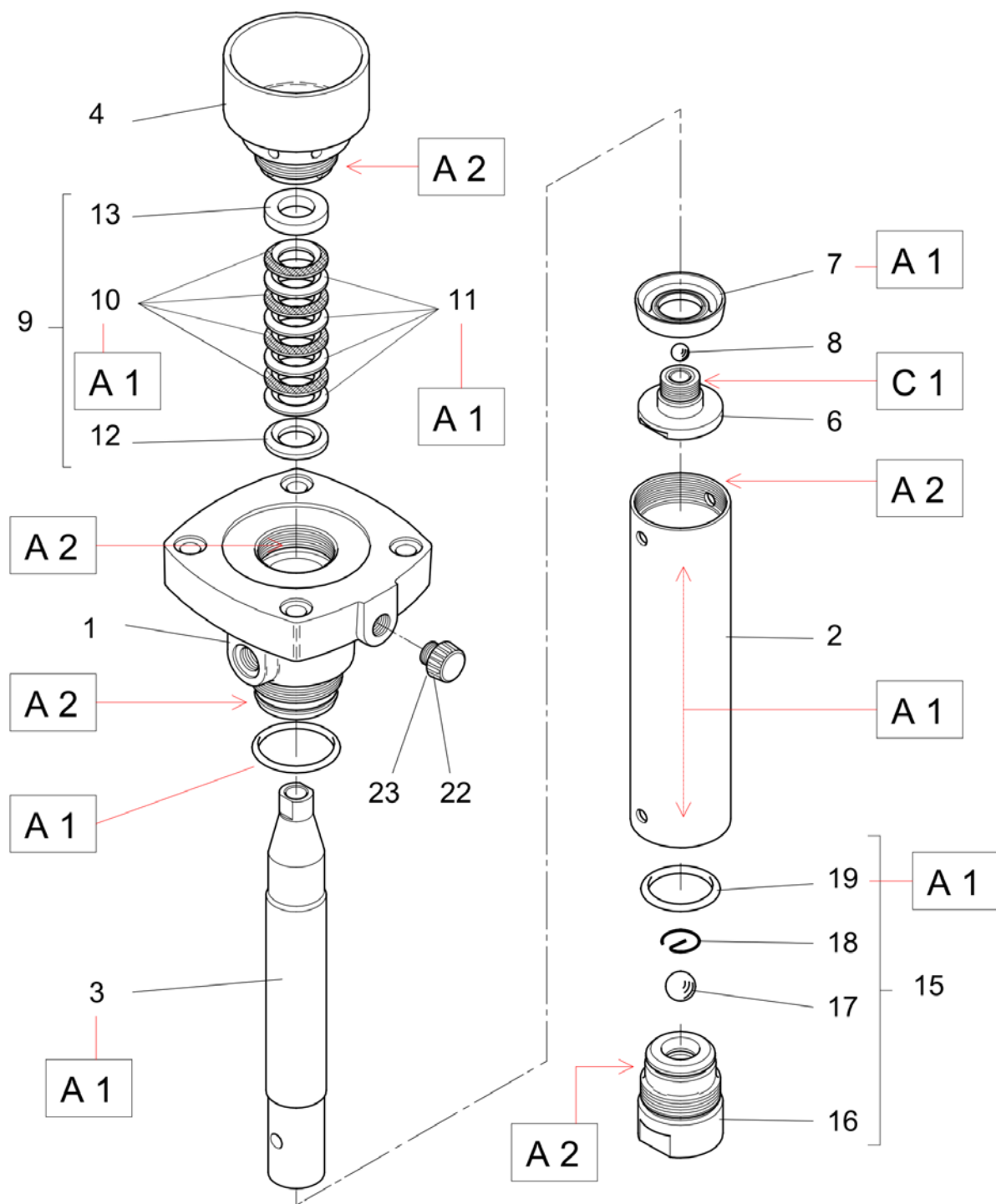

Indice	Instrucțiuni	Descriere	Numărul piesei
A 1	Vaselină PTFE	Vaselină „TECHNILUB” (10 ml / 0,0026 galoane SUA)	560.440.101
A 2	Vaselină antigripare	Cutie de vaselină (450 g / 0,99 lb)	560.420.005
C 1	Rezistență medie Material de etanșare aneorobic a țevilor	Loctite 5772 (50 ml / 0,013 galoane SUA)	554.180.015

<p>Doc. 573.072.050 Data/Datum/Fecha: 14.02.19 Annule/Anulări/ Ersetzt/Anula: 17.11.14</p>	<p>Modificare/ Änderung : Mise à jour / Actualizare / Aktualisierung / Actualización KREMLIN REXSON → SAMES KREMLIN; 04-120 → 04C240 + Ind. / Poz. 24 (051 790 201 → 905 210 203)</p>	<p>Pièces de rechange Lista pieselor de schimb Ersatzteilliste Piezas de repuesto</p>
--	---	---

POMPE PNEUMATIQUE, modèle 04C240	POMPĂ PNEUMATICĂ AIRSPRAY, model 04C240
NIEDERDRUCK PUMPE, Modell 04C240	BOMBA NEUMÁTICA, tipo 04C240

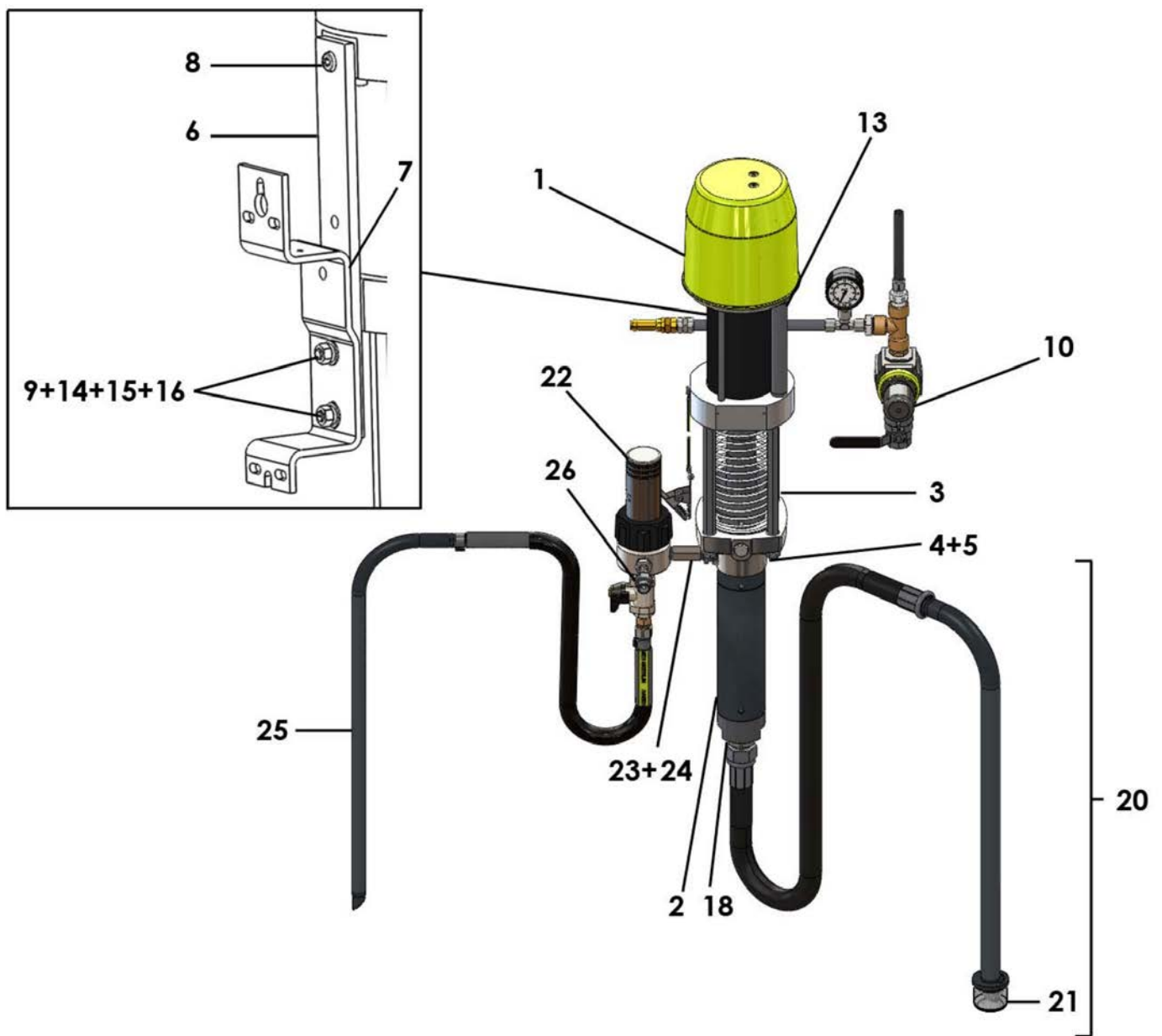

POMPE MURALE, modèle 04F240 sans filtre, ni cannes	POMPĂ MONTATĂ PE PERETE, model 04F240 fără filtru sau tije	# 151.792.100
WANDANLAGE, model 04C240 ohne Filter und Schläuche	BOMBA MURAL, tipo 04F240 sin filtro y cañas	

Ind.	#	Désignation	Descriere	Bezeichnung	Denominación	Qté
-	151 792 000	Pompe 04C240 nue	Pompă goală, model 04C240	Pumpe 04C240, nackt	Bomba sola, tipo 04C240	1
*1	146 260 000	■ Moteur 500-4 (voir Doc. 573.031.050)	■ Motor pneumatic, model 500-4 (consultați Doc. 573.031.050)	■ Luftmotor 500-4 (siehe Dok. 573.031.050)	■ Motor, tipo 500-4 (consultar Doc. 573.031.050)	1
*2	144 970 000	■ Hydraulique C240 (voir Doc. 573.049.050)	■ Secțiune de lichid, model C240 (consultați Doc. 573.049.050)	■ Hydraulikteil C240 (siehe Dok. 573.049.050)	■ Hidraulica, tipo C240 (consultar Doc. 573.049.050)	1
3	051 770 001	■ Tirant	■ Bară de legătură, conectare	■ Bolzen	■ Tirante	4
4	953 010 021	■ Ecrou HM 10	■ Piuliță, HM 10	■ Mutter HM 10	■ Tuerca HM 10	4
5	963 040 021	■ Rondelle MN 10	■ Șaibă, MN 10	■ Scheibe MN 10	■ Arandela MN 10	4
-	050 311 902	■ Ressort de protection	■ Arc de protecție	■ Feder	■ Muelle de proteccion	1
*-	151 775 010	Ensemble fixation	Ansamblu de montare	Montageplatte kpl.	Conjunto de fijación	1
6	051 770 101	■ Plaque d'interface	■ Placă	■ Befestigungsplatte	■ Placa	1
7	933 011 279	■ Vis H 8 x 20	■ Șurub, model H 8 x 20	■ Schraube M 8 x 20	■ Tornillo, tipo H 8 x 20	1
8	933 151 147	■ Vis CHc M 8 x 10	■ Șurub, model CHc M 8 x 10	■ Schraube CHc M 8 x 10	■ Tornillo, tipo CHc M 8 x 10	1
9	NC / NS	■ Vis HM 8 x 25	■ Șurub, model HM 8 x 25	■ Schraube HM 8 x 25	■ Tornillo, tipo HM 8 x 25	2
14	88 664	■ Rondelle W8	■ Șaibă, model W8	■ Scheibe W8	■ Arandela, tipo W8	2
15	963 040 019	■ Rondelle MN 8	■ Șaibă, model MN 8	■ Scheibe MN 8	■ Arandela, tipo MN 8	2
16	953 010 019	■ Ecrou HM 8	■ Piuliță, model HM 8	■ Mutter, model HM 8	■ Tuerca, tipo HM 8	2
10	151 790 170	Equipement d'air (air moteur) (voir Doc. 573.403.050)	Alimentare cu aer (motor pneumatic) (consultați Doc. 573.403.050)	Luftausrüstung (Luftmotor) (siehe Dok. 573.403.050)	Equipo de aire (aire motor) (consultar Doc. 573.403.050)	1
13	905 150 012	Raccord coudé cannelé M 1/4 BSP - T 8x12	Cot conector M 1/4 BSP - T 8x12	Winkelnippel, AG 1/4 BSP - T 8x12	Racor acodado M 1/4 BSP - T 8x12	1
18	050 102 448	Raccord inox M 1" BSP - M 26 x 125 (entrée produit)	Conector, oțel inoxidabil, tată dublu, 1" BSP - 26 x 125 (admisie lichid)	Doppelnippel, Edelstahl AG 1" BSP - M 26 x 1,25 (Materialeingang)	Racor inox M 1" BSP - M 26 x 125 (entrada producto)	1

POMPE MURALE, modèle 04F240 sans filtre, ni cannes	POMPĂ MONTATĂ PE PERETE, model 04F240 fără filtru sau tije	# 151.792.100
WANDANLAGE, model 04C240 ohne Filter und Schläuche	BOMBA MURAL, tipo 04F240 sin filtro y cañas	

Ind.	#	Désignation	Descriere	Bezeichnung	Denominación	Qté
-	151 792 100	Pompe murale sans filtre, ni cannes	Pompă montată pe perete fără filtru sau tije	Wandpumpe ohne Filter und Schläuche	Bomba mural sin filtro ni cañas	1
20	149 596 150	Canne d'aspiration Ø 25 (Lg. 600 mm)	Tija de aspirare Ø 25 (Lungime 600 mm)	Saugschlauch Ø 25 (Länge 600 mm)	Caña de aspiración Ø 25 (Longitud 600 mm)	1
21	149 596 152	■ Crepine 0 25	■ Filtru 0 25	■ Siebkörbe 0 25	■ Pina 0 25	1
22	155 580 300	Filtre AIRMIX® inox 3/8 (voir Doc. 573.299.050)	Filtru AIRMIX® 3/8, oțel inoxidabil (consultați Doc.573.299.050)	AIRMIX® Filter, 3/8 Edelstahl (siehe Dok. 573.299.050)	Filtro AIRMIX® inox 3/8 (consultar Doc. 573.299.050)	1
23	055 580 301	Manchon inox MM 3/8 NPT	Manșon, oțel inoxidabil MM 3/8 NPT	Muffe, Edelstahl AG 3/8 NPT	Manguito inox MM 3/8 NPT	1
24	905 210 203	Raccord inox M 1/2 - F 3/8	Racord, oțel inoxidabil M 1/2 - F 3/8	Nippel, Edelstahl AG 1/2 - IG 3/8	Racor inox M 1/2 - H 3/8	1
25	049 596 000	Canne de purge inox	Tijă de scurgere, oțel inoxidabil	Entleerungsschlauch, Edelstahl	Caña de purga inox	1
26	050 123 533	Raccord M 3/8 NPS - F 1/2 JIC	Racord, M 3/8 NPS - F 1/2 JIC	Nippel AG 3/8 NPS - IG 1/2 JIC	Racor , M 3/8 NPS - H 1/2 JIC	1

POMPE 04C240 SUR CHARIOT	POMPĂ MONTATĂ PE CĂRUCIOR, model 04C240	# 151.792.400
PUMPE 04C240 FAHRBAR	BOMBA 04C240 SOBRE CARRETILLA	

Ind.	#	Désignation	Descriere	Bezeichnung	Denominación	Qté
-	151 792 200	Pompe murale avec filtre et cannes	Pompă montată pe perete cu filtru și tije	Wandpumpe mit Filter und Schläuche	Bomba mural con filtro y cañas	1
-	051 221 000	Chariot (2 bras)	Cărucior (2 brațe)	Fahrgestell (2 Arme)	Carretilla (2 brazos)	1
-	056 100 199	Panneau de fixation	Unitate consolă de perete	Wandplatte	Soporte de fijación	1

* Pièces de maintenance préconisées.

* Numărul index precedent indică o piesă de schimb sugerată.

* Bezeichnete Teile sind empfohlene Ersatzteile.

* Piezas de mantenimiento preventivas.

N C : Non commercialisé.

N S : Indică faptul că piesele nu pot fi reparate.

N S : Bezeichnete Teile gibt es nicht einzeln, sondern nur komplett .

N S : no suministrado.

ACCESSOIRES -ACCESSORII - ZUBEHÖR - ACCESORIOS

	#	Accessoires	Accesorii	Zubehör	Accesorios	
-	149 990 020	Flacon de lubrifiant T (125 ml)	Lubrifiant T (125 ml / 4,4 oz)	Spülmittel T (125 ml)	Recipiente de TCP (125 ml)	1
-	044 950 008	Clé (pour cuve presse- garniture)	Cheie (pentru cupa de umectare)	Schlüssel (für Spülmitteltasse)	Llave (para prensaestopa)	1

Nota : Dans le cas d'une pompe nue pour fixation murale, commander la pompe nue et le support réf. 044.910.121 (rep. 1 - Doc. 573.403.050).

Notă: Pentru o pompă goală cu suport de perete, comandați pompa goală și suportul - P.N°. 044.910.121 (ind. 1 - Doc. 573.403.050).

Anmerkung: Für eine nackte Pumpe mit Wandhalterung, bestellen Sie die nackte Pumpe und die Halterung Bestell-Nr. 044.910.121 (ind. 1- Dok. 573.403.050).

Nota : En caso de una bomba sola con fijación mural, encargue Vd. la bomba sola y el soporte con la referencia 044.910.121 (índ. 1 - Doc. 573.403.050).

<p>Doc. 573.031.050 Data/Datum/Fecha: 06.03.18 Annule/Anulează/ Ersetzt/Anula :12.05.14</p>	<p>Modificare / Änderung : # 044 630 400 → NC (ind. 9a / Poz. 9a) + # 144 630 720 (ind. 9b / Poz. 9b)</p>	<p>Pièces de rechange Lista pieselor de schimb Ersatzteilliste Piezas de repuesto</p>
---	--	--

MOTEUR A AIR, modèle 500-4	MOTOR PNEUMATIC, model 500-4
LUFTMOTOR, Modell 500-4	MOTOR DE AIRE, tipo 500-4

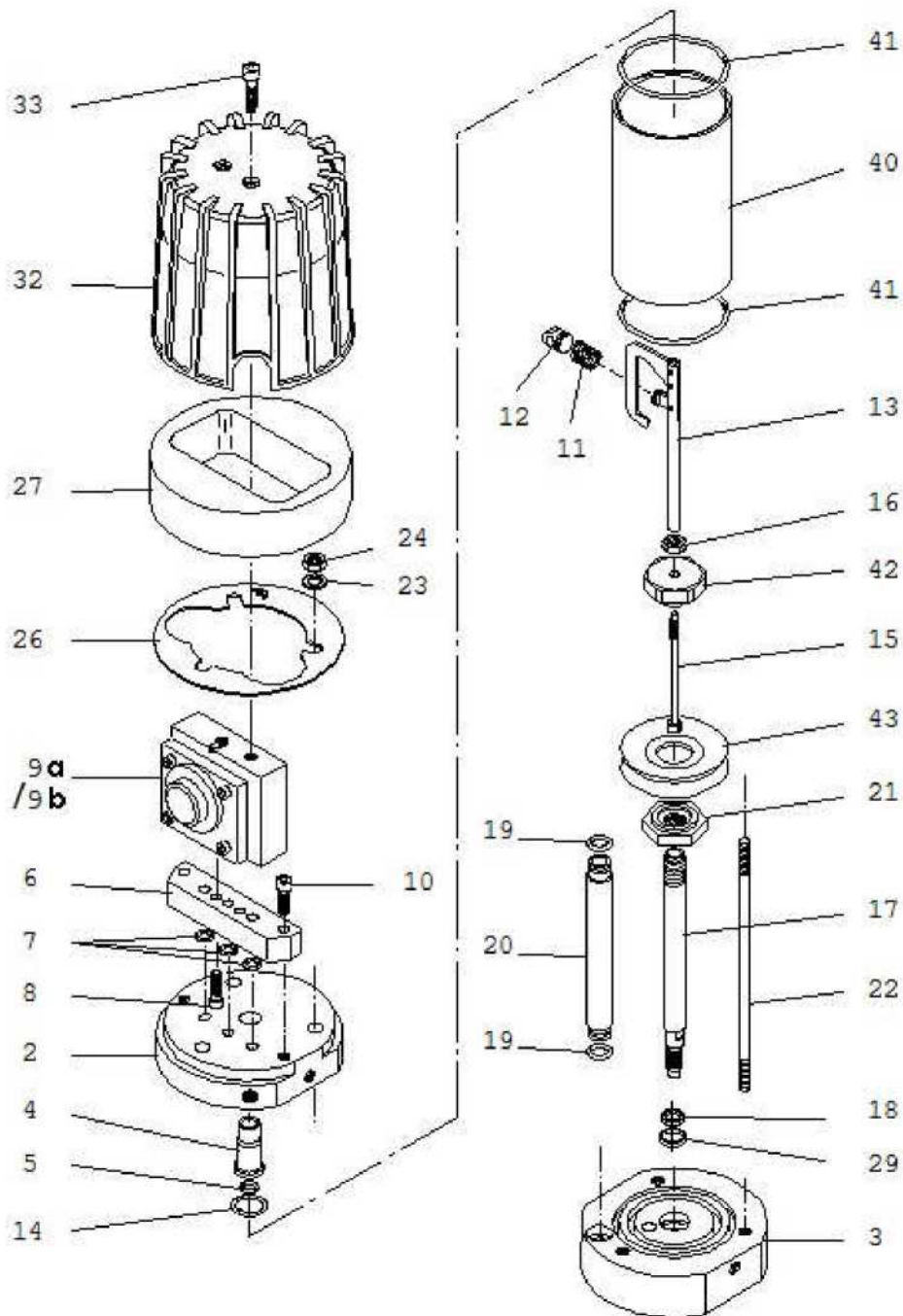

MOTEUR A AIR, modèle 500-4	MOTOR PNEUMATIC, model 500-4	# 146.260.000
LUFTMOTOR, Modell 500-4	MOTOR DE AIRE, tipo 500-4	

Ind.	#	Désignation	Descriere	Bezeichnung	Denominación	Qté
2	046 260 901	Fond supérieur	Flanșa superioară	Oberer Flansch	Fondo superior	1
3	146 260 902	Fond inférieur	Flanșa inferioară	Unterer Flansch	Fondo inferior	1
4	044 570 106	Bague de guidage	Inel de ghidare	Führungsbuchse	Anillo guía	1
5	144 579 923	Bague R 8 bis (x10)	Inel, R 8 bis (x10)	O-Ring R 8 bis (10Stck)	Anillo R 8 bis (x10)	1
6	046 230 005	Embase bloc inverseur	Baza, blocul de inversare a căii	Grundplatte, Umsteuerblock	Base bloque inversor	1
7	109 420 257	Bague O Ring (x10)	Garnitură inelară (x10)	O-Ring (10Stck)	Anillo O Ring (x10)	3
8	933 151 277	Vis CHc M 6 x 20	Șurub, CHc M 6 x 20	Schraube CHc M 6 x 20	Tornillo CHc M 6 x 20	2
*9a	NC / NS	Bloc inverseur (voir Doc. 573.087.040)	Bloc de inversare a căii (consultați Doc. 573.087.040)	Umsteuerblock (siehe Dok. 573.087.040)	Bloque inversor (consultar Doc. 573.087.040)	1
*9b	144 630 720	Bloc inverseur droit avec deux roulements (voir Doc. 573.087.040)	Bloc de inversare a căii dreapta cu doi rulmenți (consultați Doc. 573.087.040)	Rechter Umsteuerblock mit zwei Lagerbuchsen (siehe Dok. 573.087.040)	Bloque inversor derecho con dos rodamientos (consultar Doc. 573.087.040)	1
10	930 151 446	Vis CHc M 8 x 35	Șurub, Chc M 8 x 35	Schraube CHc M 8 x 35	Tornillo, CHc M 8 x 35	2
11	050 311 232	Ressort	Arc	Feder	Muelle	1
12	044 570 131	Chape femelle	Legătură, mamă	Federhalterung	Unión hembra	1
13	044 570 900	Fourchette de commande équipée	Ansamblu furcă de comandă	Umsteuerstange komplett	Horquilla de mando equipada	1
14	902 202 002	Anneau truarc	Inel de siguranță	Sicherungsring	Anillo truarc	1
15	046 180 003	Tige de pilotage	Tijă, conducere	Steuerstange	Eje de mando	1
16	046 144 907	Ecrou	Piuliță	Mutter	Tuerca	1
17	046 180 007	Tige de piston	Tijă, piston	Luftkolbenstange	Eje de pistón	1
18	046 180 010	Bague de frottement	Garnitură, inel	Abstreifring	Anillo de deslizamiento	1
19	129 400 902	Joint (x10)	Garnitură (x10)	Dichtringe (10 Stck)	Junta (x10)	2
20	046 144 901	Tube d'alimentation	Tub, conectare	Luftverbindungsrohr	Tubo de alimentación	1
21	000 323 716	Contre écrou inférieur	Piuliță de blocare inferioară	Untere Kontermutter	Contratuerca inferior	1
22	046 180 009	Tirant	Bară de legătură	Verbindungsstange	Tirante	3
23	963 040 021	Rondelle MN 10	Șaibă, MN 10	Scheibe MN 10	Arandela MN 10	3
24	953 010 021	Ecrou HM 10	Piuliță, HM 10	Mutter HM 10	Tuerca HM 10	3
26	046 260 903	Rondelle de maintien	Șaibă	Flachdichtung	Arandela	1
27	046 230 007	Silencieux	Amortizor de zgomot	Schalldämpfer	Silenciador	1
29	909 420 291	Joint	Garnitura de etanșare	Dichtring	Junta	1
32	044 570 135	Cloche	Capac	Schutzhaube	Campana	1
33	933 151 387	Vis CHc M 6 x 30	Șurub, CHc M 6 x 30	Schraube CHc M 6 x 30	Tornillo CHc M 6 x30	2
*40	046 260 001	Cylindre	Cilindru	Luftzylinder	Cilindro	1
41	000 323 061	Joint de cylindre	Garnitură, cilindru	Zylinder - O-Ring	Junta de cilindro	2
42	046 144 908	Ecrou de piston	Piuliță, piston	Obere Kolbenmutter	Tuerca de pistón	1

Ind.	#	Désignation	Descriere	Bezeichnung	Denominación	Qté
43	046 140 002	Piston	Piston	Luftkolben	Pistón	1
-	901 180 024	Cable de mise à la terre (Lg. 5 m)	Împământare (Lungime 5 m/ 196,85")	Erdungskabel (Länge 5m)	Cable de puesta a tierra (5 m de largo)	1

Ind.	#	Désignation	Descriere	Bezeichnung	Denominación	Qté
*	146 260 990	Pochette de joints moteur (ind. 5, 7(x3), 11, 18, 19(x2), 29, 41(x2) + pochette de joints inverseur)	Pachet de garnituri ale motorului pneumatic (ind. 5, 7(x3), 11, 18, 19(x2), 29, 41(x2) + pachet de garnituri ale blocului de inversare a căii)	Dichtungssatz Motor (Pos. 5, 7(x3), 11, 18, 19(x2), 29, 41(x2) + Dichtungssatz für Umsteuerblock)	Bolsa de juntas motor (ind. 5, 7(x3), 11, 18, 19(x2), 29, 41(x2) + bolsa de juntas del inversor)	1
*	146 260 995	Pochette de maintenance (ind. 4, 43 + pochette de joints moteur + ind. 2, 4, 7, 8, 13 de l'inverseur)	Kit de service (ind. 4, 43, + pachet de garnituri ale motorului pneumatic + ind. 2, 4, 7, 8, 13 ale blocului de inversare a căii)	Servicekit (Pos. 4, 43 + Dichtungssatz Luftmotor + Pos. 2, 4, 7, 8, 13 vom Umsteuerblock)	Bolsa de mantenimiento (ind. 4, 43 + bolsa de juntas motor + ind. 2, 4, 7, 8, 13 del inversor)	1

* Pièces de maintenance préconisées.

* Numărul index precedent indică o piesă de schimb sugerată.

* Bezeichnete Teile sind empfohlene Ersatzteile.

* Piezas de mantenimiento preventivas.

N C : Non commercialisé.

N S: Indică faptul că piesele nu pot fi reparate.

N S : Bezeichnete Teile gibt es nicht einzeln, sondern nur komplett.

N S : no suministrado.

Nota : Les pompes dont le numéro de série est > à 17 AF 1048 sont équipées du bloc inverseur # 144.630.720. Ne monter l'ind. 2 (bague de guidage du bloc inverseur) que si votre bloc comporte un R.

Notă: Pompele cu număr de serie este > la 17 AF 1048 sunt prevăzute cu blocul de inversare a căii # 144.630.720. Instalare ind. 2 (inelul de ghidare al blocului de inversare a căii) numai dacă blocul de turaj are R.

Hinweis: Die Pumpen mit der Fertigungsnummer > bis 17 AF 1048 sind mit dem Umsteuerblock # 144.630.720 bestückt. Die Pos. 2 (Führungsbuchse des Umsteuerblocks) nur am Umsteuerblock mit R Markierung montieren.

Nota : Las bombas cuyo número de serie es > a 17 AF 1048 tienen el bloque inversor # 144.630.720. Montar el ind. 2 (anillo guía del bloque inversor) sólo si su bloque tiene un R.

Doc. 573.087.040 Data/Datum/Fecha: 11.05.2017 Annule/Anulează/ Ersetzt/Anula :03.06.14	Modificare/ Änderung : Mise à jour /Actualizare / Aktualisierung / Actualización + 144.630.720	Pièces de rechange Lista pieselor de schimb Ersatzteilliste Piezas de repuesto
--	--	---

BLOC INVERSEUR	BLOCUL DE INVERSARE A CĂII	# NC / NS
UMSTUEBERBLOCK	BLOQUE INVERSOR	

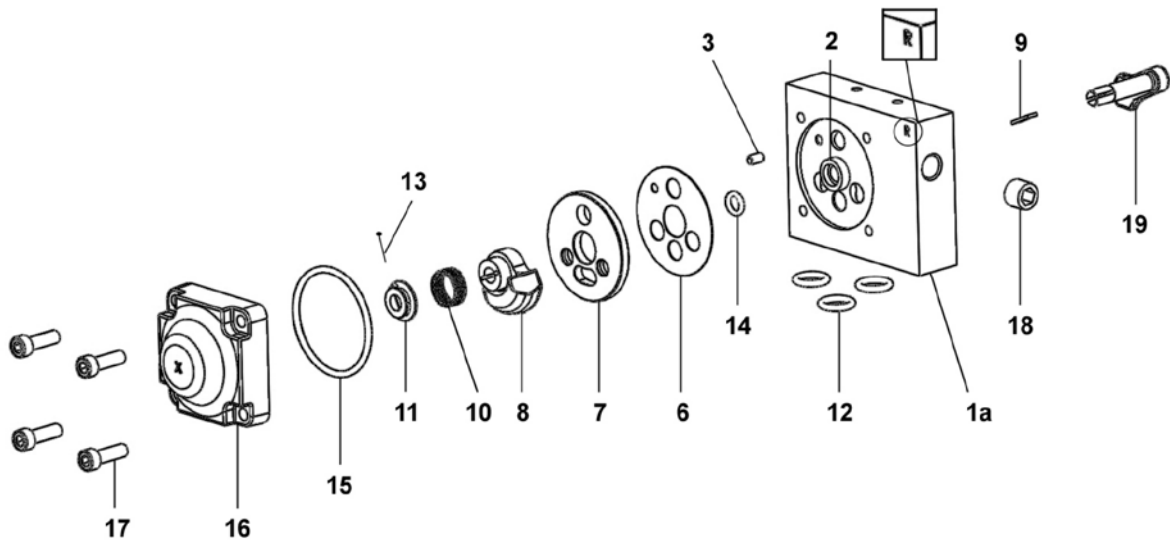

BLOC INVERSEUR DROIT AVEC DEUX ROULEMENTS	BLOC DE INVERSARE A CĂII DREAPTA CU DOI RULMENȚI	# 144.630.720
RECHTER UMSTUEBERBLOCK MIT ZWEI LAGERBUCHSEN	BLOQUE INVERSOR DERECHO CON DOS RODAMIENTOS	

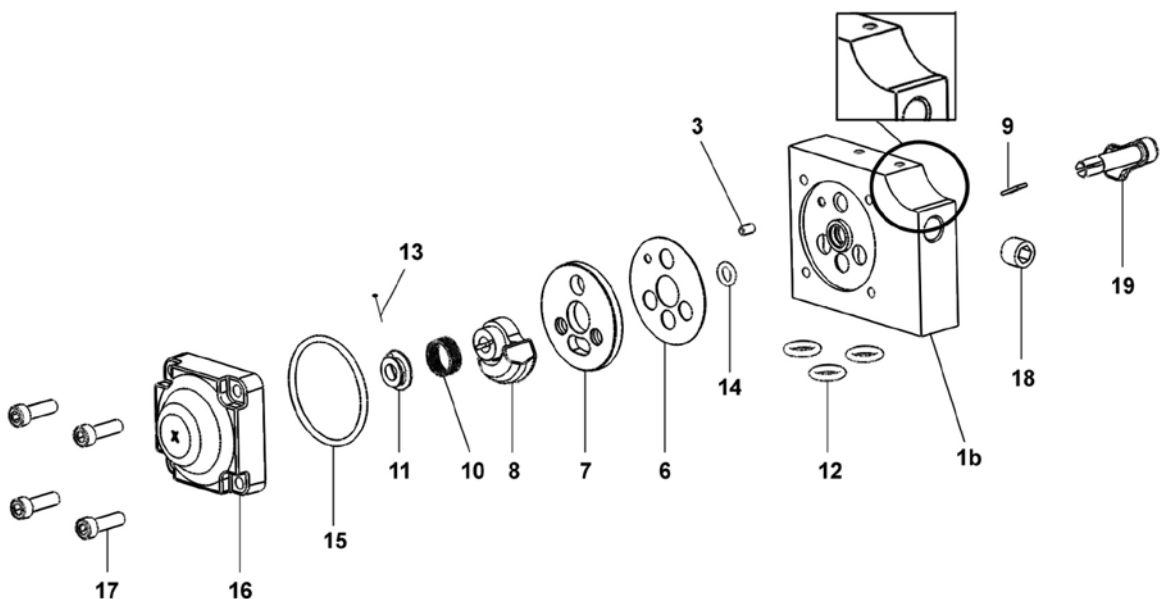

BLOC INVERSEUR	BLOCUL DE INVERSARE A CĂII	# NC / NS
UMSTUEERBLOCK	BLOQUE INVERSOR	

BLOC INVERSEUR DROIT AVEC DEUX ROULEMENTS	BLOC DE INVERSARE A CĂII DREAPTA CU DOI RULMENȚI	# 144.630.720
RECHTER UMSTUEERBLOCK MIT ZWEI LAGERBUCHSEN	BLOQUE INVERSOR DERECHO CON DOS RODAMIENTOS	

Pièces communes - Piese comune - - Gleiche Teile - Partes comunes

Ind.	#	Désignation	Descriere	Bezeichnung	Denominación	Qté
*6	144 579 912	Joint de glace fixe (x 10)	Garnitură de etanșare (x 10)	Flachdichtung (10 x)	Junta de espejo fijo (x 10)	1
*7	046 170 508	Glace fixe	Bază, fixă	Ventilplatte	Espejo fijo	1
*8	044 570 324	Glace mobile	Bază, mobilă	Ventilschieber	Espejo móvil	1
9	044 570 325	Clavette	Știft	Paßfeder (Keil)	Pasador	1
10	921 140 102	Ressort	Arc	Feder	Muelle	1
11	044 571 006	Butée de ressort	Oprire, arc	Federführung	Tope de muelle	1
*12	144 579 922	Bague R 10 (x 10)	Inel, model R10(x10)	O Ring R 10 (x 10)	Anillo, tipo R 10 (x 10)	3
*13	144 579 911	Goupille fendue (pochette de 10 goupilles + 1 butée ind. 11)	Știft (pachet de 10 știfturi + 1 opritor ind. 11)	Splint (Satz à 10 Stück + 1 Führung Pos. 11)	Pasador (bolsa de 10 pasadores + 1 tope ind. 11)	1
*14	144 579 910	Bague R 6a (x 10)	Inel, model R6a (x 10)	O Ring, R 6a (10 x)	Anillo, tipo R 6a (x 10)	1
*15	NC / NS	Joint de couvercle	Garnitură, capac	Deckeldichtung	Junta de tapa	1
16	144 630 415	Couvercle	Capac	Deckel	Tapa	1
17	933 151 277	Vis CHc M 6x20	Șurub, model CHc M 6x20	Schraube, CHc M 6x20	Tornillo, tipo CHc M 6x20	4
18	906 333 102	Bouchon 1/4 BSP	Fișă, model 1/4 BSP	Blindstopfen, 1/4 BSP	Tapón, tipo 1/4 BSP	1
19	046 170 510	Levier	Manetă, comandă	Umsteuerhebel	Leva	1

Ind.	#	Désignation	Descriere	Bezeichnung	Denominación	Qté
*	146 270 950	Pochette de joints (ind. 6, 12(x3), 14, 15)	Pachet de garnituri (ind. 6, 12(x3), 14, 15)	Dichtungssatz (bestehend aus Pos. 6, 12(x3), 14, 15)	Bolsa de juntas (ind. 6, 12(x3), 14, 15)	1
*	144 630 425	Pochette de maintenance glaces (ind. 7, 8)	Kit de service - baze (ind. 7, 8)	Servicekit - Ventil (Pos. 7, 8)	Bolsa de mantenimiento - espejos (ind. 7, 8)	1

Pièces spécifiques - Piese specifice - Spezifische Teile - Partes específicas

Pour / pentru / für / para # NC / NS

Ind.	#	Désignation	Descriere	Bezeichnung	Denominación	Qté
*	144 630 410	Corps équipé	Ansamblu bloc, inversare a căii	Umsteuerblock komplett	Cuerpo equipado	1
1a	NC / NS	■ Corps	■ Corp	■ Körper	■ Cuerpo	1
2	NC / NS	■ Bague de guidage	■ Inel de ghidare	■ Führungsbuchse	■ Anillo guía	1
3	NC / NS	■ Goupille Ø 4x8	■ Ştift Ø 4x8	■ Splint Ø4x8	■ Pasador Ø 4x8	1
-	NC / NS	■ Butee (collee sur corps ind.1a)	■ Oprire (lipit pe piesă ind. 1a)	■ Anschlag (auf Körper geklebt ind.1a)	■ Tope (pegado en cuerpo ind. 1a)	2
-	NC / NS	■ Roulement à bille	■ Rulment cu bile	■ Kugellager	■ Rodamiento de bolas	1

Pour / pentru / für / para # 144.630.720

Ind.	#	Désignation	Descriere	Bezeichnung	Denominación	Qté
*	144 630 715	Corps équipé	Ansamblu bloc, inversare a căii	Umsteuerblock komplett	Cuerpo equipado	1
1b	NC / NS	■ Corps	■ Corp	■ Körper	■ Cuerpo	1
3	NC / NS	■ Goupille Ø 4x8	■ Ştift Ø 4x8	■ Splint Ø4x8	■ Pasador Ø 4x8	1
-	NC / NS	■ Butee (collee sur corps ind.1b)	■ Oprire (lipit pe piesă ind. 1b)	■ Anschlag (auf Körper geklebt ind.1b)	■ Tope (pegado en cuerpo ind. 1b)	2
-	NC / NS	■ Roulement à bille	■ Rulment cu bile	■ Kugellager	■ Rodamiento de bolas	2

* Pièces de maintenance préconisées.

* Numărul index precedent indică o piesă de schimb sugerată.

* Bezeichnete Teile sind empfohlene Ersatzteile.

* Piezas de mantenimiento preventivas.

N C : Non commercialisé.

N S : Indică faptul că piesele nu pot fi reparate.

N S : Bezeichnete Teile gibt es nicht einzeln, sondern nur komplett .

N S : no suministrado.

N S : no suministrado.

Nota : Ne monter l'ind. 2 (bague de guidage du bloc inverseur) que si votre bloc inverseur comporte un R.

Notă: Instalare ind. 2 (inelul de ghidare al blocului de inversare a căii) numai dacă blocul de inversare a căii are R.

Hinweis: Die Pos. 2 (Führungsbuchse des Umsteuerblocks) nur am Umsteuerblock mit R Markierung montieren.

Nota : Montar el ind. 2 (anillo guía del bloque inversor) sólo si su bloque inversor tiene un R.

Doc. 573.049.050 Data/Datum/Fecha: 18.02.2019 Annule/Anulează/ Ersetzt/Anula : 13.11.14	Modif. / Änderung : Mise à jour /Actualizare / Aktualisierung / Actualización	Pièces de rechange Lista pieselor de schimb Ersatzteilliste Piezas de repuesto
---	--	---

C240	HYDRAULIQUE /SECȚIUNE DE LICHID HYDRAULIKTEIL / HIDRÁULICA	# 144.970.000
-------------	---	--------------------------------

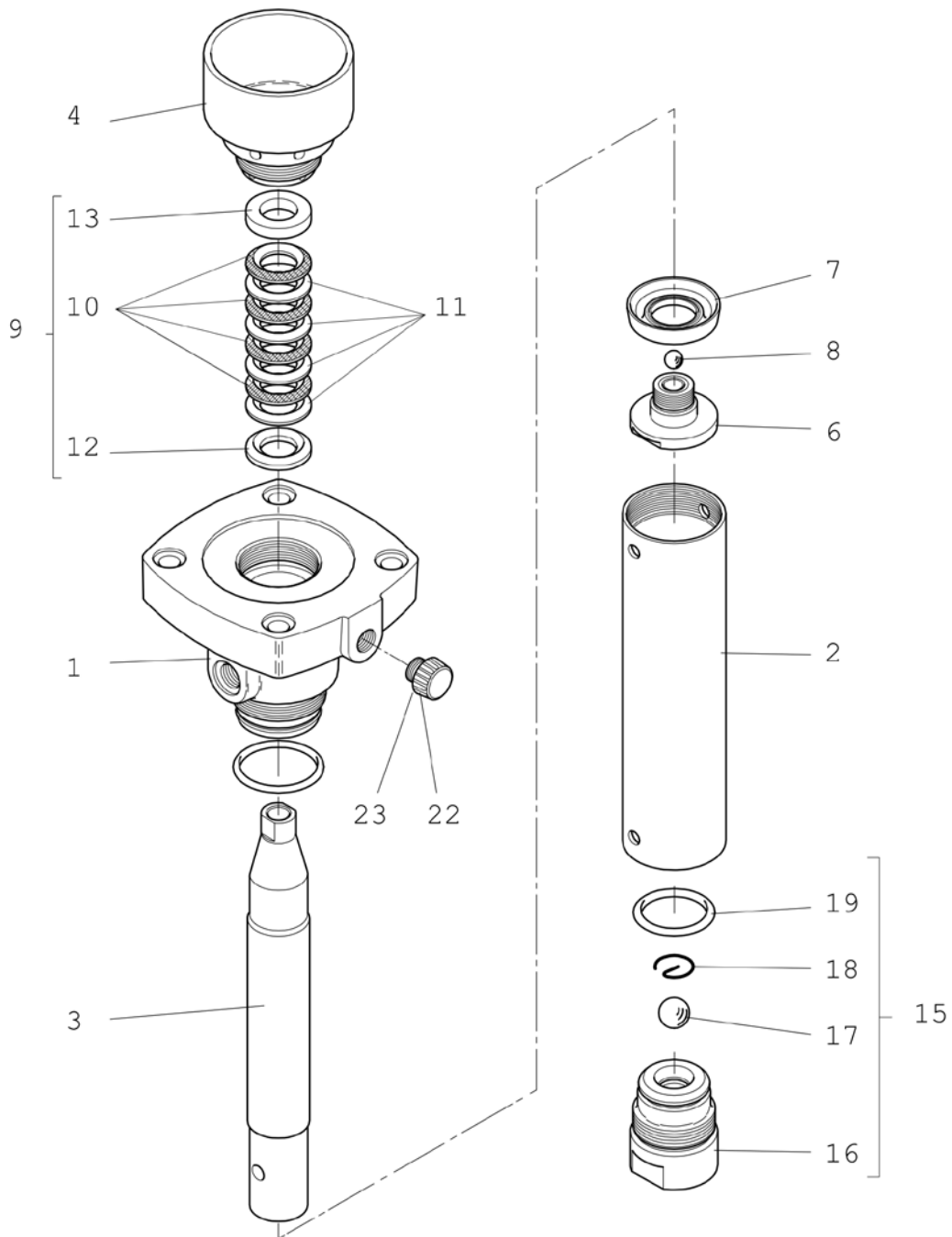

Ind.	#	Désignation	Descriere	Bezeichnung	Denominación	Qté
1	044 970 001	Bride supérieure	Flanșa superioară	Oberer Flansch	Brida superior	1
*2	044 970 002	Cylindre	Cilindru	Materialzylinder	Cilindro	1
*3	044 970 003	Piston	Piston	Materialkolben	Pistón	1
4	044 970 004	Cuve presse-garniture	Cupă de umectare	Spülmitteltasse	Cubeta prensa-guarnición	1
6	044 970 010	Clapet de refoulement	Supapă de evacuare	Druckventil	Válvula de expulsión	1
7	044 970 008	Joint coupelle (PEHD)	Garnitură cupă (UHMW)	Kolbenschette, (PEHD)	Junta copa (PEHD)	1
8	907 414 242	Bille Ø 16, inox 440C	Bilă Ø 16 (5/8"), oțel inoxidabil 440C	Kugel, Ø 16, Edelstahl 440C	Bola Ø 16, inox 440C	1
9	-	Garniture supérieure	Garnituri de etanșare superioare	Obere Packung	Guarnición superior	1
10	909 050 908	■ Joint chevron, polyfluid	■ Garnitură Chevron, polifluid	■ Packungsring aus Polyfluid	■ Junta chevron, polifluida	4
11	109 050 804	■ Joint chevron, PTFEG (pochette de 10)	■ Garnitură Chevron, PTFEG (ambalaj cu 10)	■ Packungsring aus PTFEG (10 St.)	■ Junta chevron, PTFEG (bolsa de 10)	4
12	144 695 007	■ Rondelle d'appui, polyacetal	■ Șaibă suport, poliacetal	■ Unterer Stützring, Polyacetal	■ Arandela de apoyo, poliacetale	1
13	000 950 279	■ Rondelle de serrage, polyacétale	■ Șaibă de blocare, poliacetal	■ Oberer Stützring, Polyacetal	■ Arandela de apriete, poliacetale	1
15	144 970 040	Clapet d'aspiration assemblé	Ansamblu supapă de aspirație	Ansaugventil, komplett	Válvula aspiración montada	1
16	NC / NS	■ Corps de clapet	■ Corpul supapei	■ Saugventil	■ Cuerpo de valvula	1
17	907 414 269	■ Bille Ø 27,7, inox 440C	■ Bilă Ø 27,7 (1" 1/11), oțel inoxidabil 440C	■ Kugel, Ø 27,7, Edelstahl 440C	■ Bola Ø 27,7, inox 440C	1
18	044 695 010	■ Jonc	■ Inel de oprire	■ Sicherungsring	■ Anillo de retencion bola	1
19	050 040 319	■ Joint torique	■ Garnitură inelară	■ O-Ring	■ Junta torica	2
23	144 950 012	Bouchon de vidange	Dop de golire	Abläßschraube	Tapón de vaciado	1
24	109 020 401	■ Joint plat (x 5)	■ Garnitură plată (x 5)	■ Flachdichtung (5 Stück)	■ Junta plana (bolsa de 5)	1

ACCESSOIRES- ACCESSORII - ZUBEHÖR - ACCESORIOS

Ind. 31



Ind.	#	Désignation	Descriere	Bezeichnung	Denominación	Qté
31	044 950 008	Clé pour cuve presse-garniture	Cheie pentru cupa de umectare	Schlüssel für Spülmitteltasse	Llave para prensa estopa	1
-	149 990 020	Flacon de lubrifiant T (125 ml)	Lubrifiant T (125 ml / 4,4 oz)	Spülmittel T (125 ml)	Botella de lubricante T (125 ml)	1

POCHETTES - KITURI - SÄTZE - BOLSAS

Ind.	#	Désignation	Descriere	Bezeichnung	Denominación	Qté
*	144 970 090	Pochette de joints (ind. 7, 8, 10(x4), 11(x4), 12, 13, 17, 18, 19(x2), 23)	Pachet de garnituri (ind. 7, 8, 10(x4), 11(x4), 12, 13, 17, 18, 19(x2), 23)	Dichtungssatz für Hydraulikteil (beinhaltet Pos. 7, 8, 10(x4), 11(x4), 12, 13, 17, 18, 19(x2), 23)	Bolsa de juntas (ind. 7, 8, 10(x4), 11(x4), 12, 13, 17, 18, 19(x2), 23)	1
*	144 970 095	Pochette de maintenance (ind. 6, 15 + pochette de joints)	Kit de întreținere (ind. 6, 15 + pachet de garnituri)	Servicekit für Hydraulikteil (beinhaltet Pos. 6, 15 und den Dichtungssatz)	Bolsa de mantenimiento (ind. 6, 15 + bolsa de juntas)	1

OPTION - LA CERERE - OPTIONEN - OPCIÓN

Ind.	#	Désignation	Descriere	Bezeichnung	Denominación	Qté
8	907 414 142	Bille Ø 16, inox 316	Bilă Ø 16, 316 oțel inoxidabil	Kugel Ø 16, Edelstahl 316	Bola Ø 16, inox 316	1
9	144 710 100	Cartouche supérieure avec joint GT	Garnitură de etanșare superioară cu sigiliu GT	Obere Packung, GT - Dichtung	Cartucho superior con junta GT	1
11	909 051 102	Șevron articulație, PEHD	Garnitură Chevron, UHMW	Inel de etanșare, PEHD	Junta chevrón, PEHD	4
10+ 11	109 050 603	Joint en cuir (pochette de 10)	Garnitură din piele (ambalaj cu 10 buc.)	Packungsring, Leder (10 St.)	Junta de cuero (bolsa de 10)	8

POUR PRODUIT HYDRO / PENTRU MATERIAL HIDRO / FÜR WASSERMATERIALEN / PARA PRODUCTO HIDRO

Ind.	#	Désignation	Descriere	Bezeichnung	Denominación	Qté
*-	144 970 260	Ensemble adaptation pour joints PU	Ansamblu de adaptare pentru garnituri din poliuretan	Adaptereinheit für PU-Dichtungen	Conjunto adaptación para juntas de Poliuretano	1
60	NC / NS	■ Joint de piston (PU)	■ Garnitură piston (Poliuretano)	■ Kolbendichtung (PU)	■ Junta de piston (Poliuretano)	1
61	NC / NS	■ Porte-joint	■ Suport de ganitură	■ Dichtungshalterung	■ Porta junta	1
62	NC / NS	■ Joint (PTFE)	■ Garnitură (PTFE)	■ Dichtung (PTFE)	■ Junta (PTFE)	1
63	NC / NS	■ Bague anti-extrusion	■ Inel anti-extrudare	■ Anti-Extrusion Ring	■ Anillo anti-extrusion	1
70	NC / NS	■ Corps de cartouche	■ Corp cartuş	■ Packungskörper	■ Cuerpo de cartucho	1
71	NC / NS	■ Joint PU	■ Garnitură din poliuretano	■ PU-Dichtung	■ Junta Poliuretano	1
72	NC / NS	■ Segment	■ Segment	■ Ring	■ Segmento	2
73	NC / NS	■ O ring noir	■ Garnitură inelară neagră	■ O-Ring (schwarz)	■ Junta torica negra	1

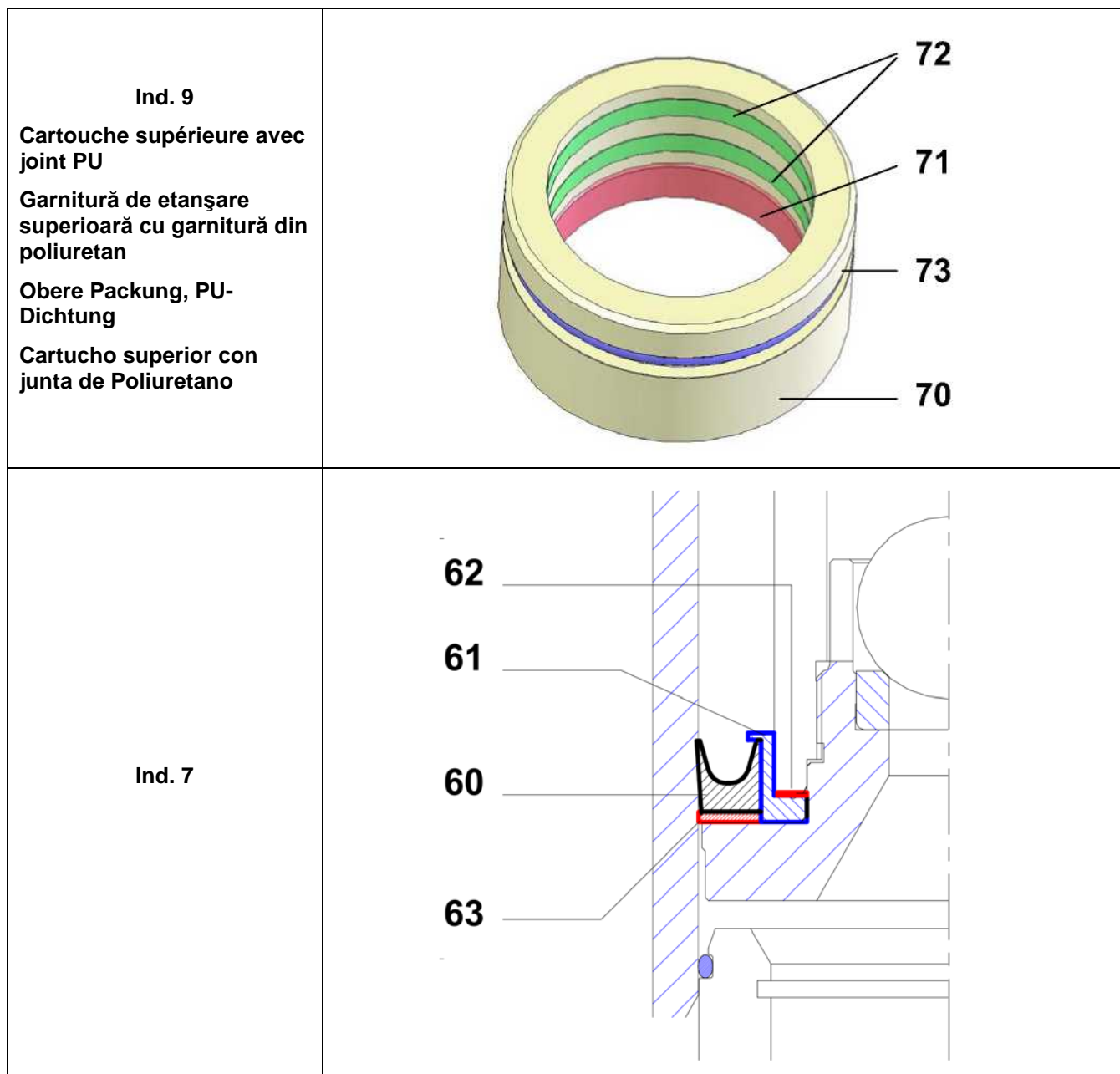

Ind.	#	Désignation	Descriere	Bezeichnung	Denominación	Qté
*	144 970 265	Pochette de joints PU (ind. 8, 17, 18, 19x2, 24, 60, 62, 63, 71, 72x2, 73)	Pachet de garnituri din poliuretan (ind. 8, 17, 18, 19x2, 24, 60, 62, 63, 71, 72x2, 73)	PU-Dichtungssatz (Pos. 8, 17, 18, 2x19, 24, 60, 62, 63, 71, 2x72, 73)	Bolsa de juntas de Poliuretano (ind. 8, 17, 18, 19x2, 24, 60, 62, 63, 71, 72x2, 73)	1

- * Pièces de maintenance préconisées.
- * Numărul index precedent indică o piesă de schimb sugerată.
- * Bezeichnete Teile sind empfohlene Ersatzteile.
- * Piezas de mantenimiento preventivas.

- N C : Non commercialisé.
- N S : Indică faptul că piesele nu pot fi reparate.
- N S : Bezeichnete Teile gibt es nicht einzeln, sondern nur komplett .
- N S : no suministrado .

Doc. 573.403.050 Data/Datum/Fecha: 08.03.22 Annule/Anulează/ Ersetzt/Anula : 26.03.21	Modificare/ Änderung : Rep./ Ind. : 7 NC / NS → 016 470 000	Pièces de rechange Lista pieselor de schimb Ersatzteilliste Piezas de repuesto
---	--	---

EQUIPEMENT D'AIR /ALIMENTARE CU AER / LUFTAUSRÜSTUNG / EQUIPO DE AIRE
Avec 1 détendeur / cu 1 regulator de aer/ mit 1 Druckminderer / con 1 manorreductor,
Mod. 1/2"

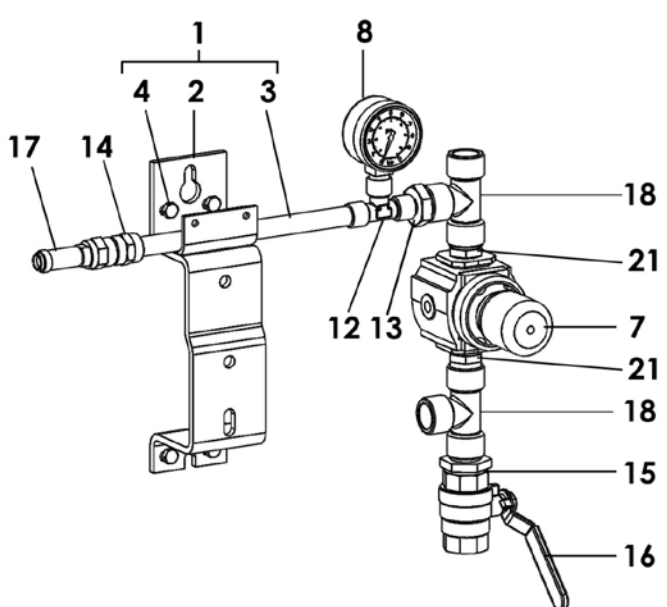
<p>Alimentation air Alimentare cu aer Luftausrüstung Alimentación de aire</p> <p># NC / NS</p>	
---	---

Pièces communes -Piese comune - Gleiche Teile - Partes comunes

Ind.	#	Désignation	Descriere	Bezeichnung	Denominación	Qté
1	044 910 121	Support pompe équipé	Ansamblu consolă pompă	Komplette Pumpenhalterung	Soporte de bomba equipado	1
2	044 910 122	■ Support pompe	■ Consolă pompă	■ Pumpenhalterung	■ Soporte de bomba	1
3	051 751 011	■ Support équipement d'air	■ Consolă alimentare cu aer	■ Luftausrüstungshalterung	■ Soporte equipo de aire	1
4	144 910 129	■ Pochette de 4 vis, 4 écrous, 4 rondelles	■ Pachet de 4 șuruburi, 4 piulițe, 4 șaibe	■ Satz â 4 Schrauben, 4 Muttern, 4 Scheiben	■ Bolsa de 4 tornillos, 4 tuercas, 4 arandelas	1
*7	016 470 000	Détendeur d'air 1/2 - 0 - 10 bar (volant phosphore)	Regulator de aer, model 1/2 - 0 - 10 bar / 0 - 145 psi (buton fosforos)	Druckminderer, 1/2 - 0 - 10 bar (phosphor Stellglocke)	Manorreductor de aire, tipo 1/2 - 0 - 10 bar (pomo fósforo)	1
*8	910 011 402	Manomètre 0 - 10 bar	Manometru, 0 - 10 bar / 0 - 145 psi	Manometer, 0 - 10 bar	Manómetro, 0 - 10 bar	1
12	552 436	Té F 1/4"	TEU, F 1/4"	T-Stück, F 1/4"	Te, H 1/4"	1
13	552 475	Raccord M 1/4" - M 1/2"	Conector tată, dublu, 1/4" - 1/2"	Doppelnippel, AG 1/4" - AG 1/2"	Racor, M 1/4" - M 1/2"	1
14	552 486	Manchon 1/4"	Manșon, 1/4"	Muffe 1/4"	Manguito 1/4"	1

Ind.	#	Désignation	Descriere	Bezeichnung	Denominación	Qté
15	552 474	Raccord M 1/2" - M 3/4"	Conector tată, dublu, 1/2" - 3/4 "	Doppelnippel, AG 1/2 " - AG 3/4 "	Racor, M 1/2 "- M 3/4 "	1
16	903 090 208	Robinet F 3/4 BSP	Supapă, F 3/4 BSP	Absperrhahn, F 3/4 BSP	Grifo, H 3/4 BSP	1
17	903 080 401	Soupape de décharge - tarage 6,5 bar	Supapă de evacuare - setare 6,5 bari / 94 psi	Sicherheitsventil - eingestellt 6,5 bar	Válvula de seguridad - tarado 6,5 bar	1
18	552 438	Té F 1/2"	TEU, F 1/2"	T-Stück, F 1/2"	Te, H 1/2"	2
21	552 464	Mamelon MM 1/2"	Niplu, tată dublu, 1/2"	Rohrnippel 1/2"	Pivote de centrado, MM 1/2"	2

➤ **Moteur /Motor, Mod. 1000-4 & 2000-4**

<p>Equipement d'air (pour moteur 1000-4 ou 2000-4)</p> <p>Alimentare cu aer (pentru motor pneumatic, model 1000- 4 sau 2000-4)</p> <p>Luftausrüstung (für Luftmotor 1000-4 oder 2000-4)</p> <p>Equipo de aire (para motor, tipo 1000-4 o 2000-4)</p> <p># 151.790.160</p>	
--	--

Pièces spécifiques - Piese specifice - Spezifische Teile - Partes específicas

Ind.	#	Désignation	Descriere	Bezeichnung	Denominación	Qté
19	050 102 401	Raccord M 1/2 BSP - M 3/4 NPS	Adaptor M 1/2 BSP - M 3/4 NPS	Nippel M 1/2 BSP - M 3/4 NPS	Racor, M 1/2 BSP - M 3/4 NPS	1
20	050 383 109	Tuyau Ø int. 16 (avec écrous 3/4 NPS)	Furtun Ø 16 ID /diametru 3/8 (cu piulițe, 3/4 NPS)	Schlauch Ø 16 ID (mit Muttern 3/4 NPS)	Tubería Ø int. 16 (con tuercas 3/4 NPS)	1
34	905 210 305	Bouchon G 1/2"	Fișă, G 1/2"	Blindstopfen, G 1/2	Tapón, G 1/2"	1

➤ **Moteur /Motor, Mod. 500-4**

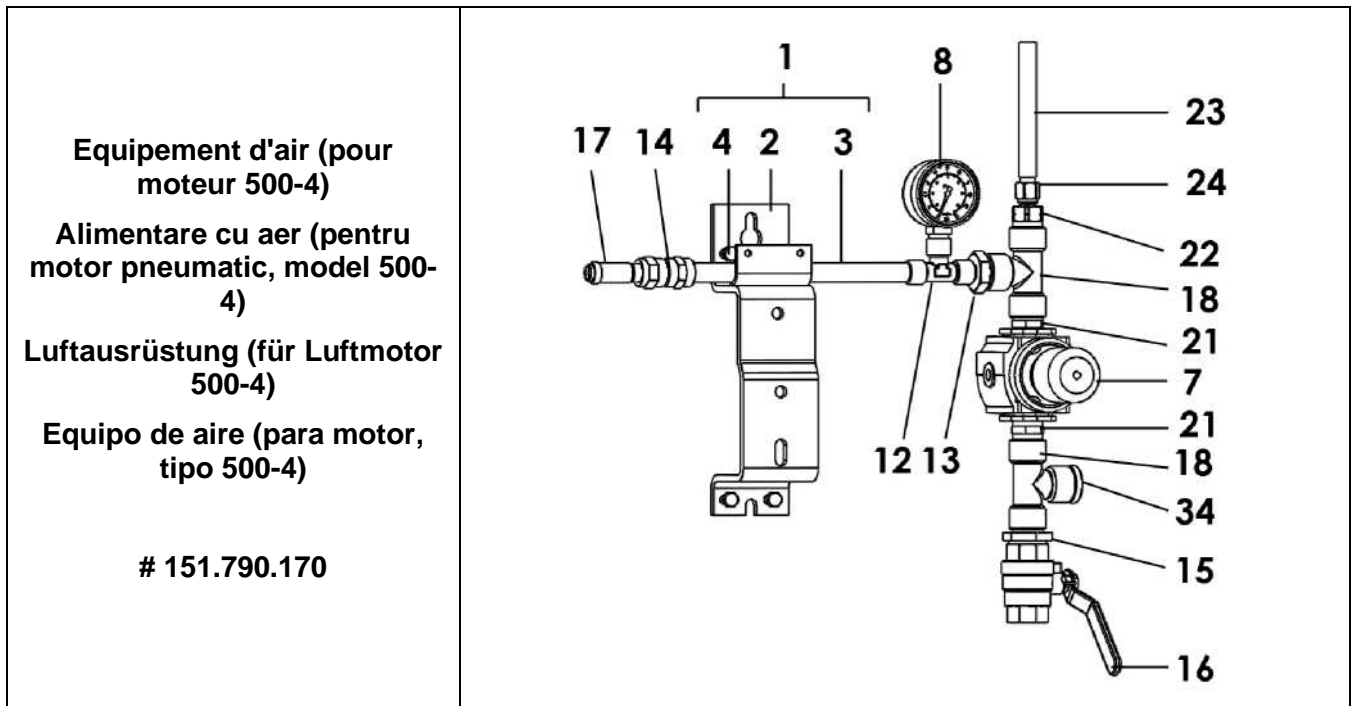

Pièces spécifiques - Piese specifice - Spezifische Teile - Partes específicas

Ind.	#	Désignation	Descriere	Bezeichnung	Denominación	Qté
22	050 102 633	Raccord M 1/2 BSP - M 1/4 NPS	Adaptor M 1/2 BSP - M 1/4 NPS	Nippel M 1/2 BSP - M 1/4 NPS	Racor M 1/2 BSP - M 1/4 NPS	1
23	050 372 226	Tuyau polyuréthane noir T 8x12	Furtun (negru), poliuretan T 8x12	Schwarzer Schlauch aus Polyurethan T 8x12	Tubería poliuretano (negra) T 8x12	1
24	050 231 702	Raccord droit avec écrou 1/4 NPS	Racord de tensionare cu piuliță 1/4 NPS	Gerader Nippel mit Mutter 1/4 NPS	Racor recto con tuerca 1/4 NPS	1
34	905 210 305	Bouchon G 1/2"	Fișă, G 1/2"	Blindstopfen, G 1/2"	Tapón, G 1/2"	1

➤ **Moteur /Motor, Mod. 2000-2**

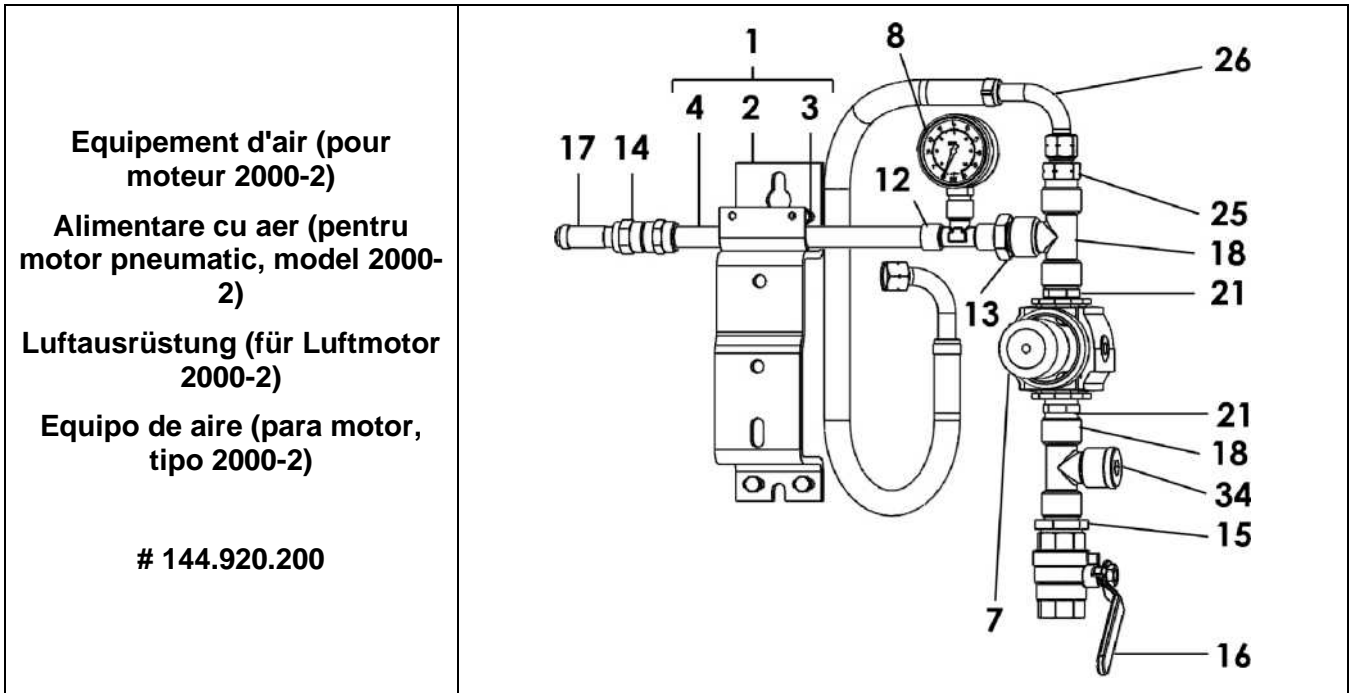

Pièces spécifiques - Piese specifice - Spezifische Teile - Partes específicas

Ind.	#	Désignation	Descriere	Bezeichnung	Denominación	Qté
25	050 102 629	Raccord M 1/2 BSP - M 3/8 NPS	Adaptor M 1/2 BSP - M 3/8 NPS	Nippel M 1/2 BSP - M 3/8 NPS	Racor M 1/2 BSP - M 3/8 NPS	1
26	050 381 507	Tuyau Ø int. 10 (avec écrous 3/8 NPS)	Furtun Ø 10 ID /diametru 3/8 (cu piulițe, 3/8 NPS)	Schlauch Ø 10 ID (mit Muttern 3/8 NPS)	Tubería Ø int. 10 (con tuercas 3/8 NPS)	1
34	905 210 305	Bouchon G 1/2"	Fișă, G 1/2"	Blindstopfen, G 1/2	Tapón, G 1/2"	1

➤ **Moteur / Motor, Mod. 1000-4 T & 2000-4 T**

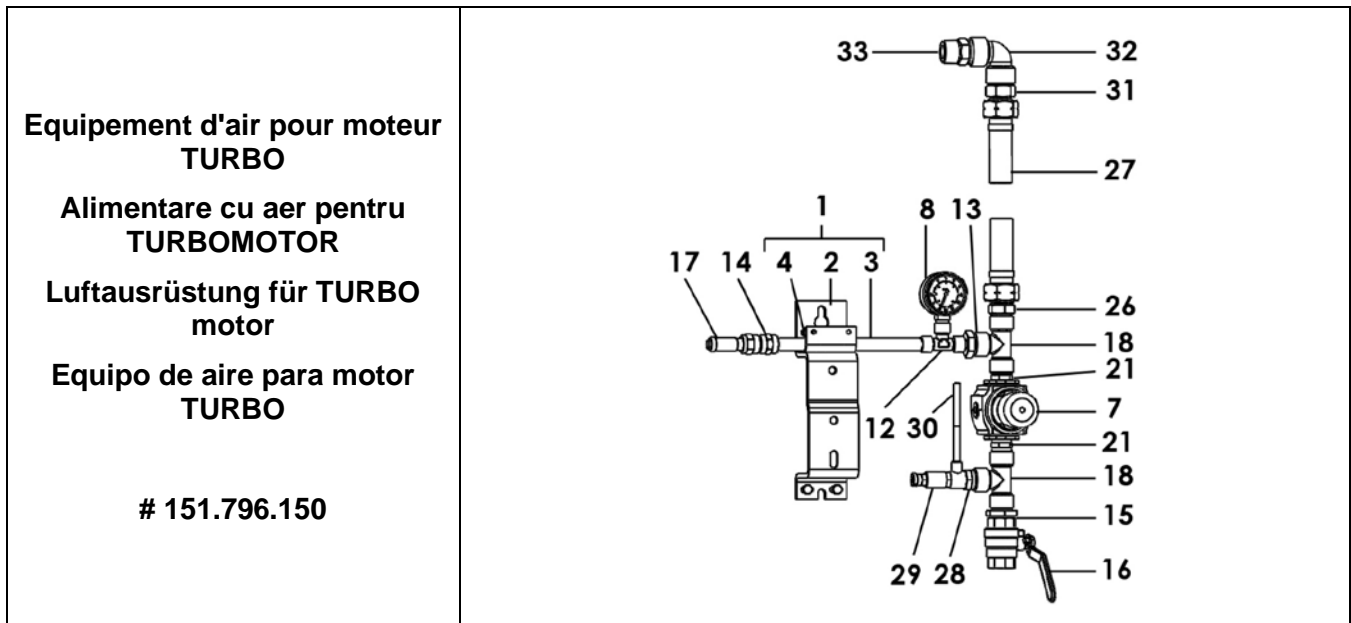

Pièces spécifiques - Piese specifice - Spezifische Teile - Partes específicas

Ind.	#	Désignation	Descriere	Bezeichnung	Denominación	Qté
26	050 102 401	Raccord M 1/2 BSP - M 3/4 NPS	Adaptor M 1/2 BSP - M 3/4 NPS	Nippel M 1/2 BSP - M 3/4 NPS	Racor M 1/2 BSP - M 3/4 NPS	1
27	050 383 104	Tuyau ø int. 16 (avec écrous 3/4 NPS)	Furtun ø 16 ID /diametru 3/8 (cu piulițe, 3/4 NPS)	Schlauch ø 16 ID (mit Muttern 3/4 NPS)	Tubería ø int. 16 (con tuercas 3/4 NPS)	1
28	552 411	Réduction M 1/2" - F 1/4"	Adaptor M 1/2" - F 1/4"	Reduziernippel AG 1/2" - IG 1/4"	Reducción M 1/2"- H 1/4"	1
*29	903 130 508	Régulateur de pression M 1/4 - T 4x6	Regulator de presiune M 1/4 - T 4x6	Druckventil M 1/4 - T 4x6	Regulator de presión M 1/4 - T 4x6	1
30	050 371 001	Tuyau ø 4 x 6 Lg : 1,2 m	Furtun ø 4 x 6 1,2 m lungime	Schlauch ø 4 x 6 Länge : 1,2 m	Tubería ø 4 x 6 1,2 m de largo	1
31	050 102 634	Raccord M 3/4 NPS - M 3/4 G	Conector tată, dublu, 3/4 NPS - 3/4 G	Doppelnippel, AG 3/4NPS - AG 3/4G	Racor, M 3/4 NPS - M 3/4G	1
32	552 429	Coude FF 3/4"	Cot, FF 3/4"	Winkelnippel, IG 3/4"	Codo, HH 3/4"	1
33	050 102 215	Raccord MM 3/4"	Conector tată, dublu, 3/4 "	Doppelnippel, AG 3/4 " - AG 3/4 "	Racor MM 3/4"	1

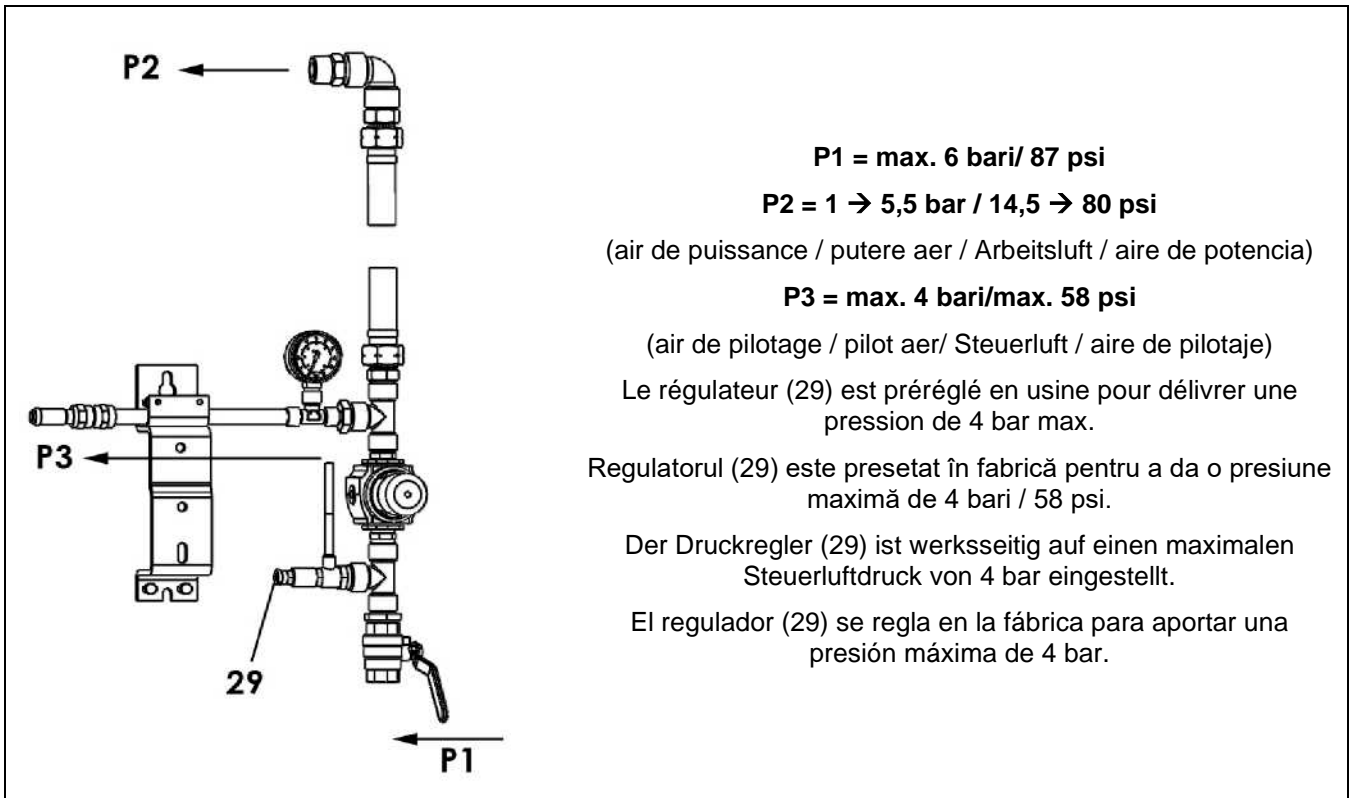

P1 = max. 6 bari/ 87 psi

P2 = 1 → 5,5 bar / 14,5 → 80 psi

(air de puissance / putere aer / Arbeitsluft / aire de potencia)

P3 = max. 4 bari/max. 58 psi

(air de pilotage / pilot aer/ Steuerluft / aire de pilotaje)

Le régulateur (29) est pré-réglé en usine pour délivrer une pression de 4 bar max.

Regulatorul (29) este presetat în fabrică pentru a da o presiune maximă de 4 bari / 58 psi.

Der Druckregler (29) ist werksseitig auf einen maximalen Steuerluftdruck von 4 bar eingestellt.

El regulador (29) se regula en la fábrica para aportar una presión máxima de 4 bar.

- * Pièces de maintenance préconisées.
- * Numărul index precedent indică o piesă de schimb sugerată.
- * Bezeichnete Teile sind empfohlene Ersatzteile.
- * Piezas de mantenimiento preventivas.

- N C : Non commercialisé.
- N S : Indică faptul că piesele nu pot fi reparate.
- N S : Bezeichnete Teile gibt es nicht einzeln, sondern nur komplett.
- N S : no suministrado.

Doc. 573.299.050 Data/Datum/Fecha: 20.07.18 Annule/Anulează/ Ersetzt/Anula: 10.06.11	Modificare / Änderung : Mise à jour / Actualizare / Aktualisierung / Actualización KREMLIN REXSON → SAMES KREMLIN	Pièces de rechange Lista pieselor de schimb Ersatzteilliste Piezas de repuesto
--	--	---

FILTRE PRODUIT HP, modèle 3/8 inox	FILTRU LICHID PRESIUNE ÎNALTĂ, model 3/8 oțel inoxidabil
HD MATERIALFILTER, Modell 3/8 Edelstahl	FILTRO PRODUCTO AP, tipo 3/8 inox

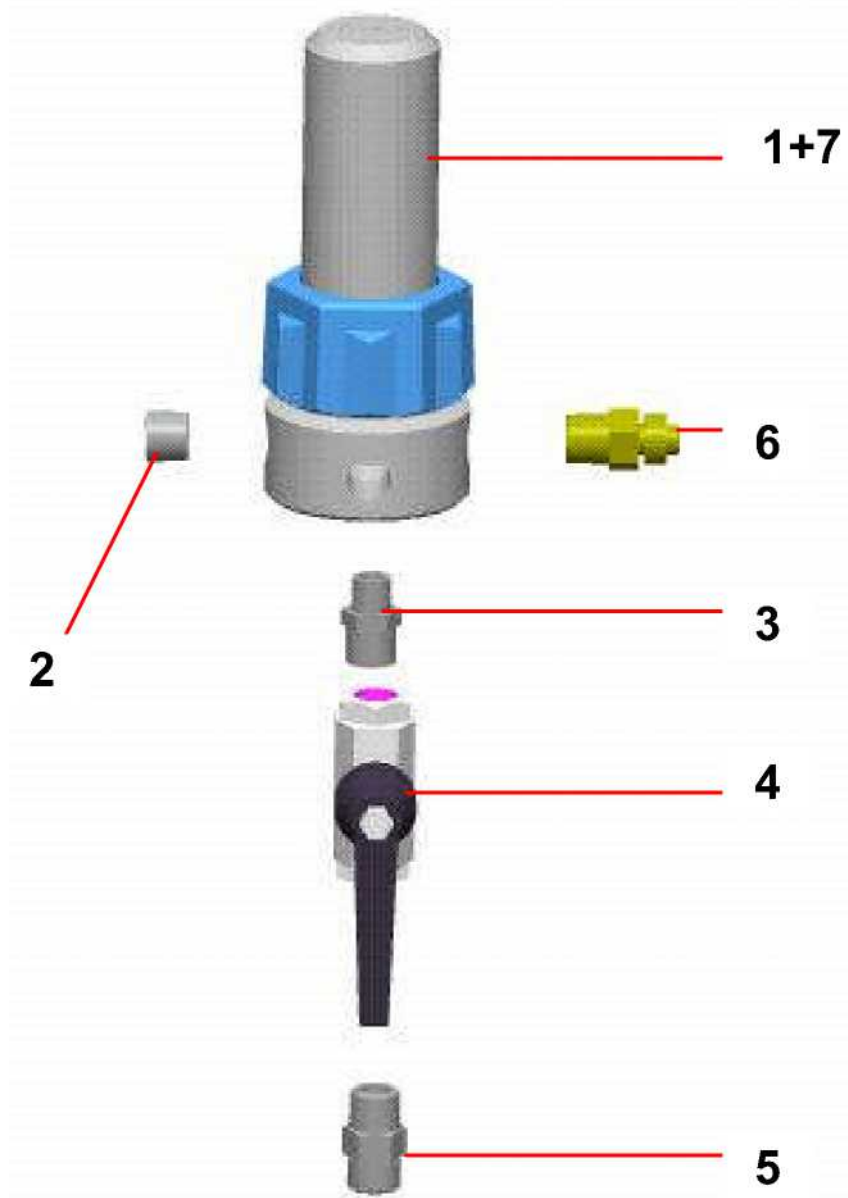

FILTRE EQUIPE pour pompes AIRMIX®	FILTRE EQUIPE pour pompes AIRLESS®
FILTRU ECHIPAT pentru pompele AIRMIX®	FILTRU ECHIPAT pentru pompele AIRLESS
AUSGERÜSTETER FILTER für AIRMIX®-Pumpen	AUSGERÜSTETER FILTER für AIRLESS®-Pumpen
FILTRO EQUIPADO para bombas AIRMIX®	FILTRO EQUIPADO para bombas AIRLESS®
# 155.580.300	# 155.580.400

PIECES COMMUNES - PIESE COMUNE - GLEICHE TEILE - PARTES COMUNES

Ind.	#	Désignation	Descriere	Bezeichnung	Denominación	Qté
*1	155 580 200	Filtre nu inox	Filtru gol, oțel inoxidabil	Nackter Filter - Edelstahl	Filtro solo, inox	1
2	905 210 304	Bouchon inox 3/8 NPT	Fișă, oțel inoxidabil 3/8 NPT	Blindstopfen - Edelstahl 3/8 NPT	Tapón de inox 3/8 NPT	1
3	906 314 204	Raccord inox M 1/4 - M 3/8	Conector tată, dublu, 1/4 - 3/8	Doppelnippel AG 1/4 - AG 3/8	Racor inox, M 1/4 - M 3/8	1
*4	000 750 040	Vanne HP FF 3/8 BSP	Supapă Presiune Înaltă FF 3/8 BSP	Kugelhahn, IG 3/8 BSP	Válvula, AP 3/8 BSP	1
5	050 102 411	Raccord inox M 18 x 125 - M 3/8 BSP	Adaptor, oțel inoxidabil, tată dublu 18x125 - 3/8BSP	Doppelnippel - Edelstahl AG 3/8 BSP - M 18x1,25	Racor inox, M 18 x 125 - M 3/8 BSP	1
6	905 210 503	Raccord inox M 3/8 NPT- M 1/2 JIC	Adaptor, oțel inoxidabil, tată dublu, 3/8 NPT - # 5 JIC (1/2 JIC)	Doppelnippel Edelstahl 3/8 NPT- 1/2 JIC	Racor, inox M 3/8 NPT- M 1/2 JIC	1

PIECES SPECIFIQUES- PIESE SPECIFICE - SPEZIELLE TEILE - PARTES ESPECIFICAS

⇒ Filtre / Filtru / Filtro # 155.580.300

Ind.	#	Désignation	Descriere	Bezeichnung	Denominación	Qté
*7	000 161 106	Tamis n° 6 (168 μ)	Sită nr. 6 (168 μ-85 plasă)	Filterelement Sieb Nr. 6 (168 μ)	Tamiz n° 6 (168 μ)	1

⇒ Filtre / Filtru / Filtro # 155.580.400

Ind.	#	Désignation	Descriere	Bezeichnung	Denominación	Qté
*7	000 161 112	Tamis n° 12 (280 μ)	Sită nr. 12 (280 μ-55 plasă)	Filterelement Sieb Nr. 12 (280 μ)	Tamiz n° 12 (280 μ)	1

* Pièces de maintenance préconisées.

* Numărul index precedent indică o piesă de schimb sugerată.

* Bezeichnete Teile sind empfohlene Ersatzteile.

* Piezas de mantenimiento preventivas.

FILTRE NU (sans tamis)	FILTRU GOL (fără sită)	# 155.580.200
NACKTER FILTER (ohne Sieb)	FILTRO SOLO (sin tamiz)	

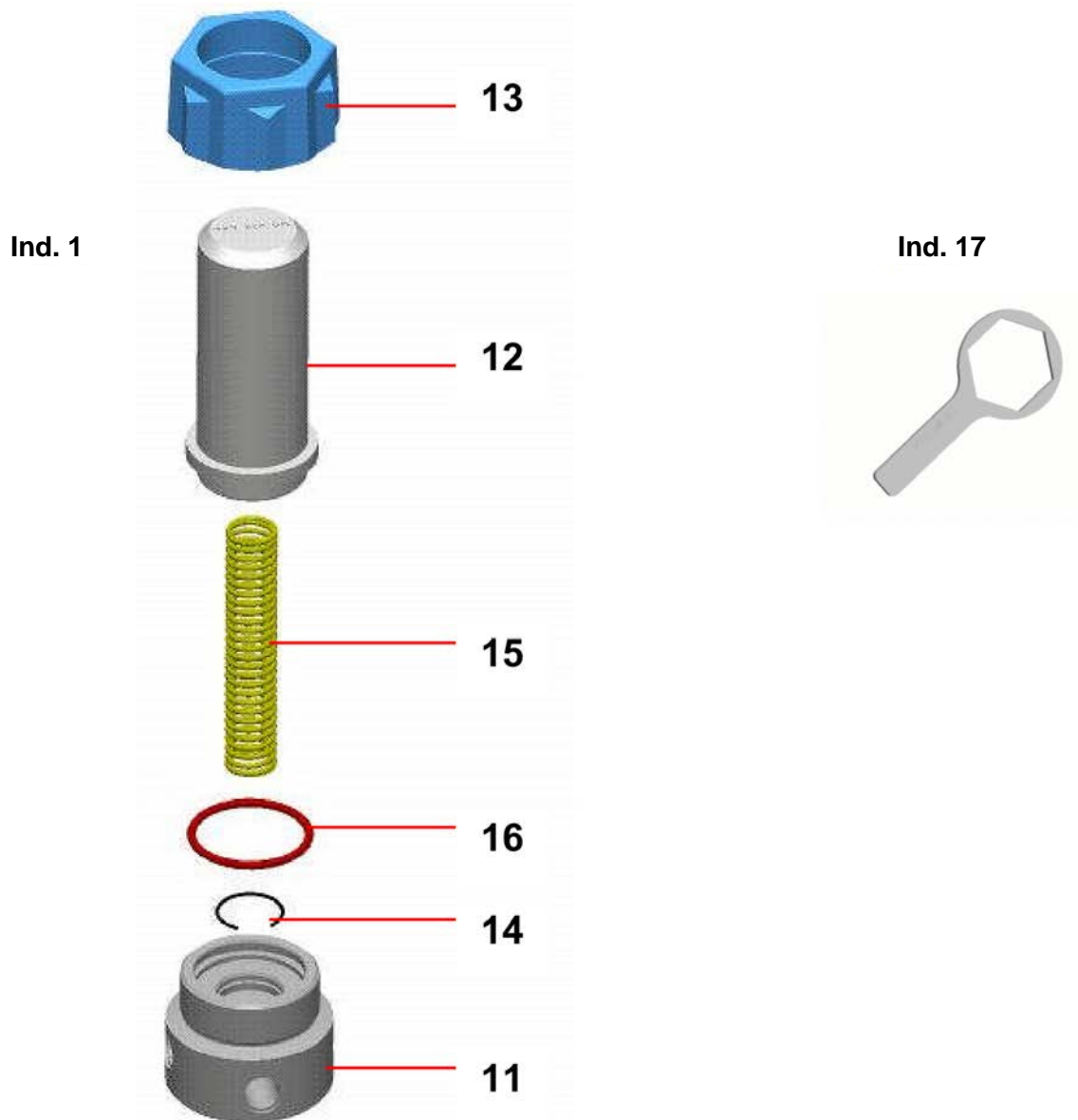

Ind.	#	Désignation	Descriere	Bezeichnung	Denominación	Qté
11	055 580 201	Embbase 3/8	Bază, model 3/8	Grundblock, Modell 3/8	Base, tipo 3/8	1
12	055 580 202	Cuve	Cuvă	Filterglocke	Cubeta	1
13	055 280 002	Ecrou	Piuliță	Überwurfmutter	Tuerca	1
14	055 190 007	Jonc	Inel de oprire	Sicherungsring	Clips	1
15	055 190 005	Ressort	Arc	Feder	Muelle	1
*16	150 040 327	Joint (les 5)	Garnitură (ambalaj cu 5 buc.)	Dichtung (5 St.)	Junta (bolsa de 5)	1
17	049 030 018	Clé de démontage	Cheie	Schlüssel	Llave de desmontaje	1

A LA DEMANDE - LA CERERE - AUF WUNSCH - A PETICIÓN

Ind. 1



Ind.	#	Désignation	Descriere	Bezeichnung	Denominación	Qté
-	000 161 101	Tamis n° 1 (37 µ)	Sită nr. 1 (37 µ)	Sieb Nr. 1 (37 µ)	Tamiz n° 1 (37µ)	1
-	000 161 102	Tamis n° 2 (77 µ)	Sită nr. 2 (77 µ)	Sieb Nr. 2 (77 µ)	Tamiz n° 2 (77 µ)	1
-	000 161 104	Tamis n° 4 (99 µ)	Sită nr. 4 (99 µ)	Sieb Nr. 4 (99 µ)	Tamiz n° 4 (99 µ)	1
7	000 161 106	Tamis n° 6 (168 µ)	Sită nr. 6 (168 µ)	Sieb Nr. 6 (168 µ)	Tamiz n° 6 (168 µ)	1
-	000 161 108	Tamis n° 8 (210 µ)	Sită nr. 8 (210 µ)	Sieb Nr. 8 (210 µ)	Tamiz n° 8 (210 µ)	1
7	000 161 112	Tamis n° 12 (280 µ)	Sită nr. 12 (280 µ)	Sieb Nr. 12 (280 µ)	Tamiz n° 12 (280 µ)	1
-	000 161 115	Tamis n° 15 (360 µ)	Sită nr. 15 (360 µ)	Sieb Nr. 15 (360 µ)	Tamiz n° 15 (360 µ)	1
-	000 161 020	Tamis n° 20 (510 µ)	Sită nr. 20 (510 µ)	Sieb Nr. 20 (510 µ)	Tamiz n° 20 (510 µ)	1
-	000 161 030	Tamis n° 30 (750 µ)	Sită nr. 30 (750 µ)	Sieb Nr. 30 (750 µ)	Tamiz n° 30 (750 µ)	1

OPTIONS - LA CERERE - OPTIONEN - OPCIONES

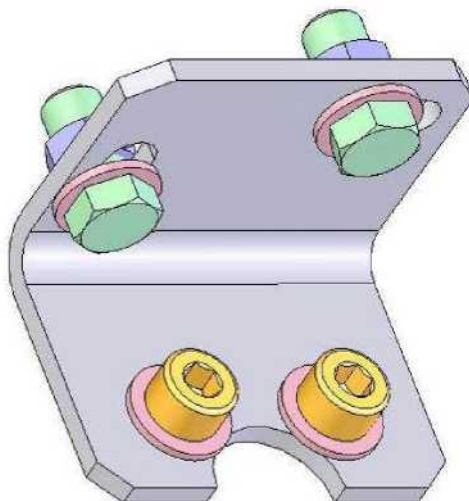

Ind.	#	Désignation	Descriere	Bezeichnung	Denominación	Qté
-	155 190 105	Support filtre avec vis, rondelles et écrous	Suport de montare cu şuruburi, şaibe și piulițe	Filterhalterung mit Schrauben, Scheiben und Muttern	Soporte filtro con tornillos, arandelas y tuercas	1



POMPĂ AIRMIX® și POMPĂ DE JOASĂ PRESIUNE

motor pneumatic cu bloc de inversare a
căii

ÎNTREȚINEREA PREVENTIVĂ

TRADUCERE DIN MANUALUL ORIGINAL

IMPORTANT: Înainte de asamblare și pornire, vă rugăm să citiți și să înțelegeți în mod clar toate documentele referitoare la acest echipament (numai pentru uz profesional).

IMAGINILE ȘI DESENELE SUNT EXTRA CONTRACTUALE. NE REZERVĂM DREPTUL DE A ADUCE MODIFICĂRI ACESTUI MANUAL FĂRĂ NOTIFICARE PREALABILĂ.

SAMES KREMLIN SAS
13, Chemin de Malacher
38 240 - MEYLAN - Franța
☎: 33 (0)4 76 41 60 60

www.sames-kremlin.com

■ POMPĂ

Asigurați-vă că pompa este curată și în stare bună pentru a crește durata de viață a echipamentului.

Dacă pompa este una intensive™:

- Curățați în mod regulat cupa de umectare cu lubrifianț „T” (acest lubrifianț „T” va fi în mod normal colorat de vopsea).
- Curățați în mod regulat cupa de umectare cu solvent după ce ați golit lubrifianțul (deșurubați dopul de pe flanșa superioară).

Protecțiile (capacul motorului pneumatic, scuturile de cuplare, carcusele,...) au fost proiectate pentru o utilizare sigură a echipamentului.

Producătorul nu va fi considerat responsabil pentru vătămări corporale sau defecțiuni și / sau daune materiale cauzate de îndepărtarea sau îndepărtarea parțială a protecțiilor.

Asigurați-vă că sita de aspirație este curată și în stare bună. Curățați în mod regulat și înlocuiți dacă este necesar.

Spălați pompa de câte ori este necesar, în special atunci când pulverizați material umplut cu pigmenți.

Oricare ar fi cazul, atunci când opriți pompa, lăsați-o întotdeauna umplută cu material.

Pentru o oprire de scurtă durată, dacă spălarea nu a fost efectuată, lăsați pompa umplută cu material.

Pentru o oprire de scurtă durată, după spălarea pompei, lăsați-o umplută cu solvent.

■ PISTOL DE PULVERIZARE

Respectați instrucțiunile obișnuite de întreținere a pistolului de pulverizare (consultați manualul de instrucțiuni al pistolului de pulverizare).

■ FILTRU

Dacă pompa este montată cu un filtru la ieșirea lichidului, respectați instrucțiunile obișnuite de întreținere a filtrului (consultați manualul de instrucțiuni al filtrului)



POMPĂ AIRMIX® și POMPĂ DE JOASĂ PRESIUNE

**motor pneumatic cu bloc de inversare a
căii**

DEPANARE

TRADUCERE DIN MANUALUL ORIGINAL

IMPORTANT: Înainte de asamblare și pornire, vă rugăm să citiți și să înțelegeți în mod clar toate documentele referitoare la acest echipament (numai pentru uz profesional).

IMAGINILE ȘI DESENELE SUNT EXTRA CONTRACTUALE. NE REZERVĂM DREPTUL DE A ADUCE MODIFICĂRI ACESTUI MANUAL FĂRĂ NOTIFICARE PREALABILĂ.

SAMES KREMLIN SAS
13, Chemin de Malacher
38 240 - MEYLAN - Franța
: 33 (0)4 76 41 60 60

www.sames-kremlin.com

CAUZĂ	SOLUȚIE
Pompa nu pornește.	Verificați alimentarea cu aer a pompei.
<p>Problemă de amorsare:</p> <p>→ Aerul iese întotdeauna din pistolul de pulverizare.</p> <p>→ Aerul (sau materialul) nu iese din pistolul de pulverizare.</p>	<p>Asigurați-vă că pistolul de pulverizare este complet deschis și că aerul este evacuat prin acesta.</p> <p>Admisie aer la racord sau la tija de aspirație.</p> <p>Verificați supapele pompei. Dacă o supapă este lipită cu vopsea uscată, aceasta poate fi deslipită fără a o demonta. Suflați aer sub presiune direct prin racordul de aspirație.</p>
<p>Pompa nu se oprește imediat la oprirea pistolului de pulverizare:</p> <p>→ Pompa se oprește numai la cursa descendentă.</p> <p>→ Pompa se oprește numai la cursa ascendentă.</p>	<p>Verificați supapa de evacuare sau garnitura supapei.</p> <p>Verificați supapa de aspirație sau cartușul superior.</p>
Pompa nu inversează calea.	<p>Verificați arcul blocului de inversare a căii al motorului pneumatic.</p> <p>Lubrifiați blocul de inversare căii cu ulei 150 de înaltă presiune.</p> <p>Verificați dacă există aer pilot (în funcție de modelul motorului pneumatic).</p>
La pompa intensive™, lubrifianțul din cupă este colorat rapid.	Verificați garnitura superioară (strângeți cupa sau înlocuiți garniturile dacă este necesar).
Pe pompa FLOWMAX®, există scurgeri de lichid în partea de jos a motorului pneumatic.	Verificați mai jos.
Probleme de pulverizare.	Consultați manualul de instrucțiuni al pistolului de pulverizare.
Reducerea fluxului de materiale.	Consultați manualul de instrucțiuni al filtrului.



POMPĂ AIRMIX®

**și motor pneumatic al POMPEI DE
JOASĂ PRESIUNE cu bloc de inversare
a căii**

***PRINCIPIUL DE FUNCȚIONARE ȘI
PORNIREA***

TRADUCERE DIN MANUALUL ORIGINAL

IMPORTANT: Înainte de asamblare și pornire, vă rugăm să citiți și să înțelegeți în mod clar toate documentele referitoare la acest echipament (numai pentru uz profesional).

IMAGINILE ȘI DESENELE SUNT EXTRA CONTRACTUALE. NE REZERVĂM DREPTUL DE A ADUCE MODIFICĂRI ACESTUI MANUAL FĂRĂ NOTIFICARE PREALABILĂ.

SAMES KREMLIN SAS
13, Chemin de Malacher
38 240 - MEYLAN - Franța
☎: 33 (0)4 76 41 60 60

www.sames-kremlin.com

1. PRINCIPIU DE FUNCȚIONARE

Pompa (A) este formată din:

- un motor pneumatic alternativ (B),
- o secțiune hidraulică (C) cuplată mecanic la motorul pneumatic (B).

Motorul pneumatic este alimentat cu aer comprimat prin intermediul regulatorului (D) (buton galben/verde). Presiunea este citită pe manometru (E).

În timpul mișcării sale alternative, motorul pneumatic acționează pistonul secțiunii hidraulice (C). Lichidul este aspirat în (L) și forțat sub presiune în (N). Datorită designului, presiunea este întotdeauna cea citită pe raportul manometrului x pompei.

Presiunea aerului de pulverizare a pistolului este reglată cu ajutorul regulatorului (buton negru) (F).

⇒ Pentru a regla debitul lichidului, rotiți butonul galben/verde (D) - (Manometru E).

⇒ Pentru a regla aerul de pulverizare, rotiți butonul negru (F) - (Manometru G).

Pompele sunt intensive™ sau Flowmax® (cu burduf).

2. PUNEREA ÎN FUNCȚIUNE

2-1 UMLERE

POMPĂ INTENSIVE™

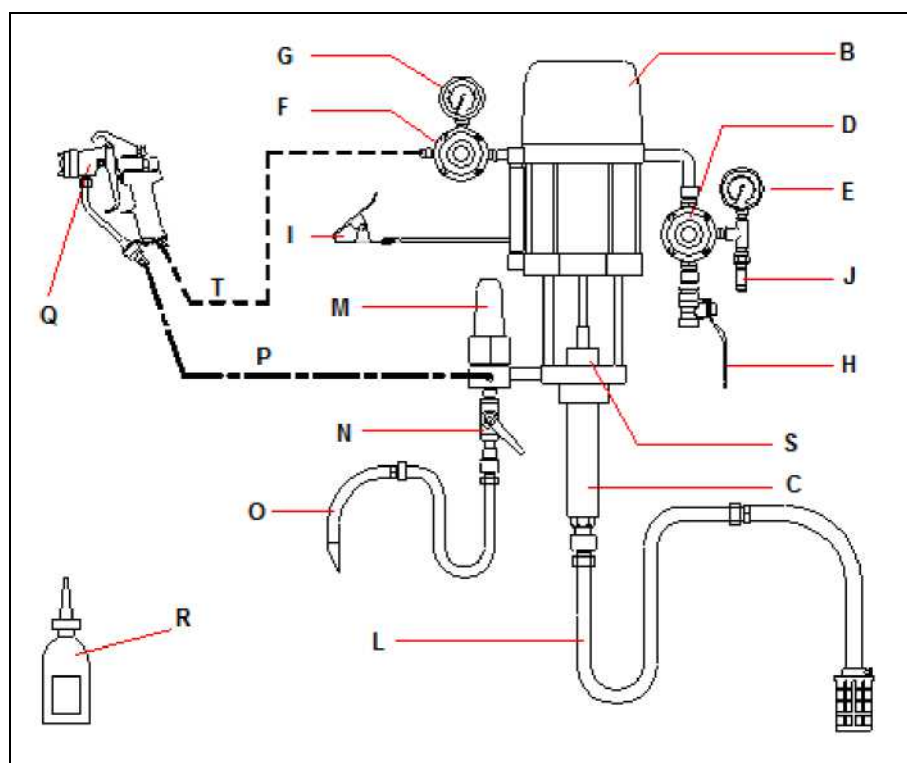

POMPĂ FLOWMAX®

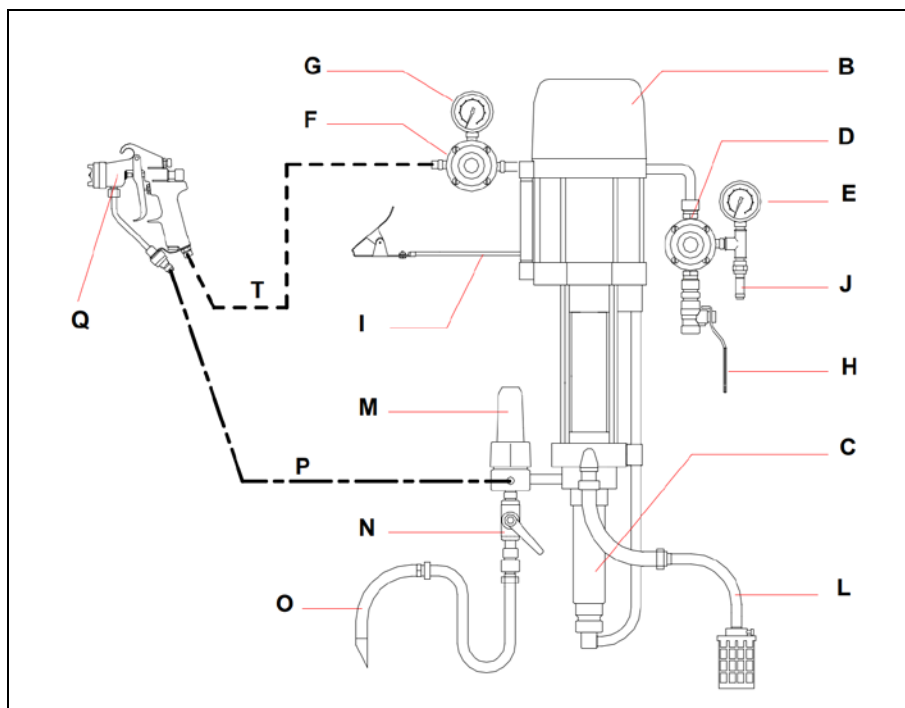

Legendă:

A	Pompă Intensive™ sau Flowmax® (B + C)	L	Bară de aspirație (în funcție de versiune)
B	Motor pneumatic	M	Filtru de acumulare (în funcție de versiune)
C	Secțiune de lichid	N	Supapă de golire (în funcție de versiune)
D	Regulator de aer „MOTOR PNEUMATIC”	O	Bară de scurgere (în funcție de versiune)
E	Manometru	P	Furtun de lichid Presiune Înaltă
F	Regulator de aer „AER PISTOL” (în funcție de versiune)	Q	Pulverizator
G	Manometru (în funcție de versiune)	R	Lubrifiant „T” (1/4 l / 0,07 galoane SUA) (numai pentru pompa intensive™)
H	Supapă pentru admisia aerului	S	Cupă de umectare (numai pentru pompa intensive™)
I	Împământare	T	Furtun de aer (conductor static)
J	Supapă de evacuare		

(Pentru instalare specifică, vă rugăm să contactați REPREZENTANTUL SAMES KREMLIN).

Notă: Dacă pompa este echipată cu un filtru de acumulare (M), filtrul este livrat cu o sită din oțel inoxidabil nr. 6 (dimensiune de filtrare: 168 microni sau 85 plasă). Sita este recomandată pentru utilizarea unui pistol AIRMIX echipat cu o duză model nr. 6. Dacă pulverizarea lichidului se realizează cu ajutorul unei alte duze, alegeți o altă sită (consultați manualul de instrucțiuni al filtrului). Reglați sita la aplicație.

Procedura de pornire:

- 1 - Împământați pompa.
- 2 - Dacă pompa este una intensive™, umpleți cupa (cupele) de umectare cu lubrifiant „T” (R) sau cu un solvent adecvat.
- 3 - Deșurubați regulatoarele de aer (D și F).
- 4 - Interconectați echipamentul de aer cu rețeaua de presiune a aerului (aer curat - Presiune < 6 bar / 87 psi). Instalați o picătură de apă, model 3/4" (sau model 3/8" dacă pompa este echipată cu un motor pneumatic, model 500/4), dacă este necesar.
- 5 - Conectați toate furtunurile, furtunul de aer și furtunul de lichid (P), precum și pistolul de pulverizare (Q).

Notă : Respectați diametrele furtunurilor recomandate în specificațiile pompei.
- 6 - Scoateți duza din pistolul de pulverizare.

■ SPĂLARE CU SOLVENT

7 - Scufundați tija de aspirație (L) și tija de scurgere (O) în recipientul cu material.

8 - Deschideți supapa de închidere a aerului (N).

9 - Deschideți supapa (H) a echipamentului de aer al pompei pentru a alimenta motorul pneumatic.

Notă : Dacă motorul pneumatic al pompei este o versiune 5000, are nevoie de aer pilot pentru a funcționa. Echipamentul de pompare a aerului furnizează aer pilot motorului pneumatic. Presiunea de alimentare cu aer este reglată anterior în fabrică la maxim 4 bari / 58 psi.

10 - Creșteți **progresiv** regulatorul de aer (D) astfel încât pompa să funcționeze încet (Presiune între 0,5 și 1 bar / 7,25 și 14,503 psi).

11 - Observați scurgerea (O); bulele de aer ies din ea. Când bulele nu mai ies din el, închideți supapa de golire (N).

■ AMORSAREA CU MATERIAL

12 - Scoateți tija de aspirație (L) și tija de scurgere (O) din recipientul cu material și scufundați-le într-un recipient umplut cu solvent.

13 - Deschideți supapa de golire (N), așteptați până când materialul curge în mod regulat, apoi închideți supapa de golire (N).

14 - Îndreptați pistolul de pulverizare spre recipientul cu material și declanșați pistolul de pulverizare până când materialul curge în mod regulat.

■ FUNCȚIONARE

15 - Reinstalați inelul și capacul de aer pe pistolul de pulverizare.

16 - Reglați regulatorul de aer (D) pentru a obține presiunea și debitul adecvat al materialului.

17 - Deschideți **treptat** regulatorul de aer (F) pentru a regla aerul pulverizat pentru a obține modelul de pulverizare necesar.

Notă: Unele dintre aceste pompe nu sunt echipate în versiunea intensive™ cu regulatorul de aer (F).

Un kit de pulverizare a aerului poate fi montat pe echipamentul de aer al pompei pentru a furniza aer comprimat pistolului de pulverizare dacă este necesar.

2-2 POMPĂ DE UMLERE (CIRCULANTĂ)

Interconectați orificiul de admisie a lichidului pompei cu furtunul de alimentare circulantă și porniți pompa așa cum este specificat anterior.

Dacă pompa este una FLOWMAX®:

AVERTISMENT:

→ **Presiune de umplere secțiune lichid:** maxim 2 bar / 29 psi

→ **AVERTISMENT : Nu creați suprapresiune**

→ **Nu utilizați NICIODATĂ** pompa atunci când **o poartă izolatoare de pe circuitul de alimentare** (în sus de secțiunea de lichid FLOWMAX®) este închisă: **aceasta ar deteriora burduful.**

→ **Nu instalați** un regulator de material pe circuitul de alimentare sau orice aranjament care ar putea funcționa ca o **supapă de reținere.**

3. OPRIREA LA SFÂRȘITUL ACTIVITĂȚII

■ OPRIRE DE SCURTĂ DURATĂ

- 1 - Scădeți presiunea materialului regulatorului de aer (D) până când citiți **0 bar / 0 psi** pe manometru (E).
- 2 - Declanșați pistolul de pulverizare pentru a depresiuriza sistemul.
- 3 - Deșurubați regulatorul de aer (F) al pistolului de pulverizare sau deconectați admisia de aer a pistolului de pulverizare.
- 4 - Scoateți capacul de aer din pistolul de pulverizare (capacul de aer și duza pentru pistolul de pulverizare Airmix®) și înmuiați-l în solvent.

■ OPRIRE DE LUNGĂ DURATĂ

- 1 - Scădeți regulatorul de aer (D) până când citiți **1 bar/ 14,503 psi** pe manometru (E).
- 2 - Deșurubați regulatorul de aer (F) al pistolului de pulverizare sau deconectați admisia de aer a pistolului de pulverizare.
- 3 - Scoateți capacul de aer al pistolului de pulverizare (capacul de aer și duza pentru pistolul de pulverizare AIRMIX®) și înmuiați-l în solvent.
- 4 - Deschideți supapa de golire. Pompa trebuie să funcționeze încet. Dacă viteza este prea mare, reduceți presiunea regulatorului de aer (D).
- 5 - Scoateți tija de aspirație și tija de scurgere din recipientul cu material și scufundați-le într-un recipient umplut cu solvent. Luați toate măsurile de precauție adecvate în prezența solvenților inflamabili.
- 6 - Când solventul curge în mod regulat, închideți supapa de golire.
- 7 - Îndreptați pistolul de pulverizare spre recipientul cu material și apăsați declanșatorul pistolului. Când solventul curge, îndreptați pistolul de pulverizare spre recipientul de recuperare.
- 8 - Când solventul curge, eliberați declanșatorul pistolului de pulverizare.

Notă : Dacă pompa este una intensive™, eliberați declanșatorul pistolului de pulverizare atunci când pompa este într-o poziție joasă. Pentru a preveni deteriorarea garniturilor la pornirea pompei, pistonul trebuie scufundat în solvent.

- 9 - Deșurubați complet regulatorul de aer (D) și opriți supapa principală de aer comprimat (supapa H).
- 10 - Apăsați declanșatorul pistolului de pulverizare pentru a decompresa furtunurile. Prin urmare, pompa și furtunul rămân umplute cu solvent la presiunea atmosferică

4. DISPOZITIV DE SIGURANȚĂ

Protecțiile (capacul motorului pneumatic, scuturile de cuplare, carcusele,...) au fost proiectate pentru o utilizare sigură a echipamentului.

Producătorul nu va fi considerat responsabil pentru vătămări corporale sau defecțiuni și / sau daune materiale cauzate de îndepărtarea sau îndepărtarea parțială a protecțiilor

O supapă de siguranță (setare: 6,5 bari / 94 psi) este montată pe motorul pneumatic al pompei - protejând-o astfel pe aceasta de o suprapresiune care ar putea să o deterioreze.



POMPĂ PNEUMATICĂ AIRSPRAY

04C240

CARACTERISTICI TEHNICE

TRADUCERE DIN MANUALUL ORIGINAL

IMPORTANT: Înainte de asamblare și pornire, vă rugăm să citiți și să înțelegeți în mod clar toate documentele referitoare la acest echipament (numai pentru uz profesional).

IMAGINILE ȘI DESENELE SUNT EXTRACONTRACTUALE. NE REZERVĂM DREPTUL DE A ADUCE MODIFICĂRI ACESTUI MANUAL FĂRĂ NOTIFICARE PREALABILĂ.

SAMES KREMLIN SAS
13, Chemin de Malacher
38 240 - MEYLAN - Franța
☎: 33 (0)4 76 41 60 60

www.sames-kremlin.com

1. DESCRIERE

- Oțel inoxidabil / Pompă cu debit mare
- Întreținere redusă și ușurință în utilizare

Recomandat pentru:

- Furnizarea unuia sau mai multor pistoale de pulverizare
- Vopsele pe bază de apă sau pe bază de solvenți a căror vâscozitate este mai mică de 1 000 mPa/s

2. CARACTERISTICI TEHNICE

Tip motor.....500-4	Cursă motor pneumatic	100 mm	4"
Tipul corpului pompei..... C240	Secțiune motor pneumatic	50 cm ²	7,8 mp
Raportul teoretic al presiunii.....04/1	Secțiunea hidraulică	12 cm ²	1,9 mp
Greutate (pompa goală montată pe perete) 27 kg / 59,5 lbs	Livrare pe ciclu	240 cmc	8,5 oz
	Număr de cicluri	4 pe litru	16 per gal
	Administrarea de lichide (30 de cicluri)	7,2 l	1,9 galoane SUA
Piese umede:	Presiune aer maximă de funcționare	6 bar	88 psi
Oțel inoxidabil cromat dur,	Presiune de refulare maximă	24 bari	342 psi
Oțel inoxidabil,	Presiunea acustică ponderată (LAeq)	78,2 dBa*	78,2 dBa*
Carbură,	Temperatură maximă de funcționare	60 °C	140 °F
Poliacetal.	Greutate (unitate montată pe perete)	27 kg	59,5 Lbs
Garnituri de etanșare:			
Superioară, fixă: PTFE G + Polifluid			
Inferioară, mobilă : PEHD			

* Condiții de încercare - Nivel de zgomot:

- Durata testului: 30 s,
- Presiune aer motor: 6 bari,
- Material utilizat : apă,
- Debit: Pompă reglată la 20 cicluri/minut

■ RACORDURI

		Pompă goală	Pompă cu echipament
Aer	Admisie	Mamă 1/4" BSP	Mamă 3/4" BSP (supapă - alimentare cu aer)
Material	Admisie	Mamă 1" BSP	Tată 26x125 + tijă de aspirație (racord F 26 x 125)
	Evacuare	Mamă 1/2" NPS	Tată 3/8 NPS (ieșire filtru + racord)

■ FURTUNURI CU RACORDURI

Furtun de alimentare cu aer pompă (Ø minim pentru o lungime de 5m / 16,5 ft): Ø 10 mm / diametru de 3/8"

Furtun de lichid (între ieșirea lichidului pompei și pistolul de pulverizare): minimum 7 mm ID / 1/4 diametru

Furtun de aer (între regulatorul de „AER AL PISTOLULUI” și pistolul de pulverizare): 7 mm ID / 1/4 diametru

Pentru circulare: Furtun lichid Înaltă Presiune (ieșire lichid pompă): ID minim 9,52 mm /diametru de 3/8"

■ DIMENSIUNI

Ind.	mm	"	Ind.	mm	"	Ind.	mm	"	Ind.	mm	"
A	400	15,75	B	160	6,3	C	830	32,7	D	210	8,28
E	182	7,16	F	35	1,38	G	36,5	1,43	H	60	2,36
I	211,5	8,32	J	Ø 7 x 15	Ø 0,27 x 0,6	K	Ø 17	Ø 0,67	L	Ø 9	Ø 0,35
M	Ø 9	Ø 0,35									

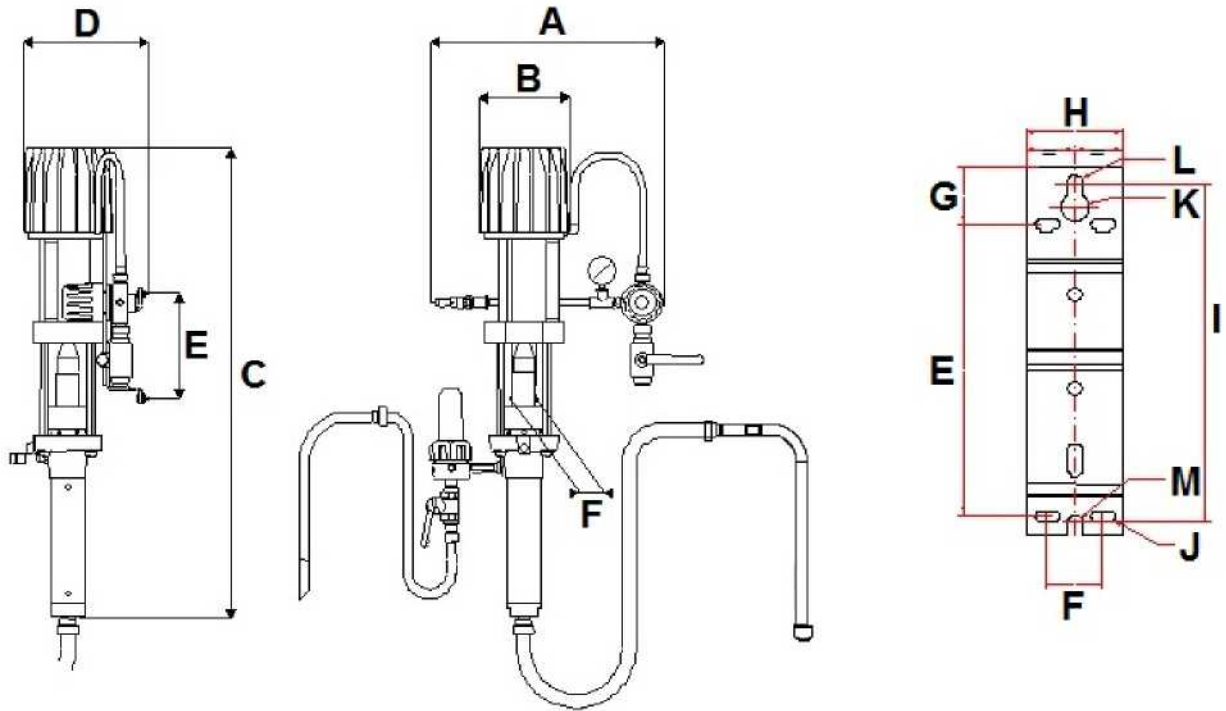

3. MONTAJ

Pompele sunt proiectate pentru a fi instalate într-o cabină de pulverizare.

■ DESCRIEREA MARCAJULUI DE PE ETICHETĂ

Marcarea în conformitate cu regulamentul ATEX

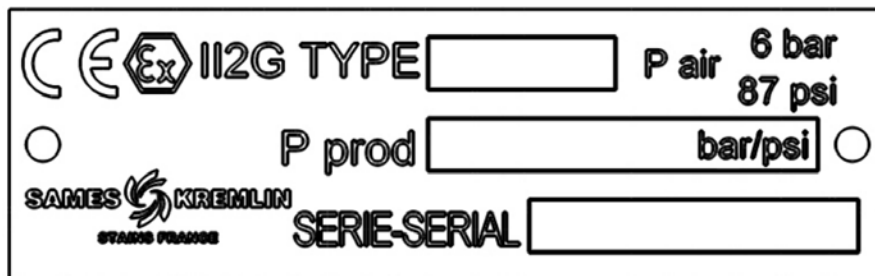

SAMES KREMLIN STAINS FRANȚA	Numele și adresa producătorului
TIPUL xx	Modelul pompei
CE Ex II 2 G	CE: Conformitate europeană : Pentru utilizare în zone explozive II : grupa II 2 : clasa 2 G : gaz Echipamentele de suprafață destinate unei zone în care atmosferele explozive datorate gazelor, vaporilor, ceții pot apărea din când în când în timpul funcționării obișnuite.
P prod : xx bari / xx psi	Presiunea maximă a lichidului la ieșirea din pompă
P aer : 6 bar / 87 psi	Presiunea maximă de alimentare cu aer a motorului pompei
Seria / Serial	Numărul dat de SAMES KREMLIN. Primele 2 cifre indică anul fabricației.

■ CLASĂ DE TEMPERATURĂ

Clasa de temperatură	Temperatura maximă a suprafeței
T2	231° C / 447,8° F

■ INSTRUCȚIUNI DE INSTALARE

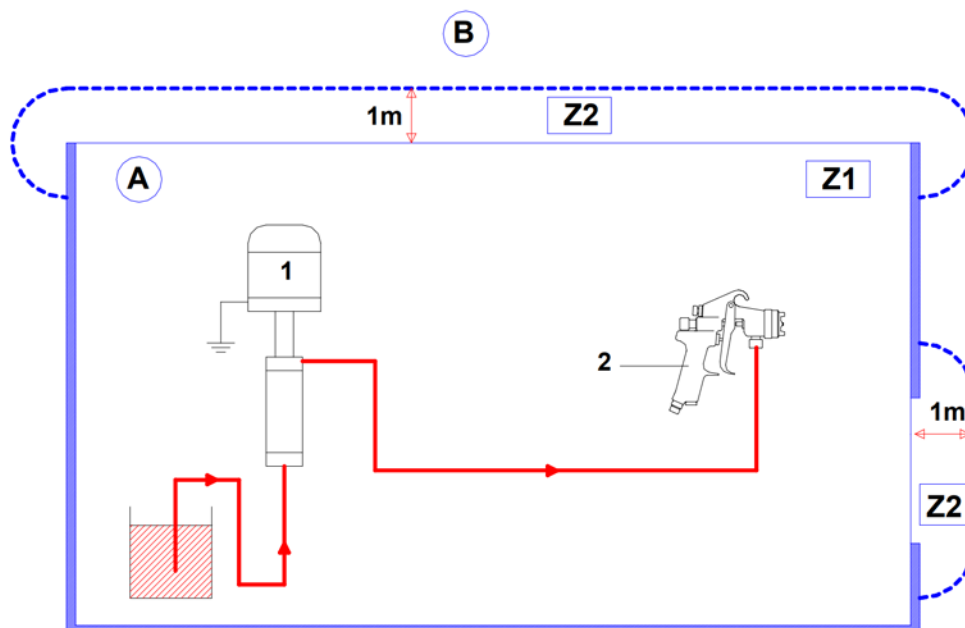

Ind.	Descriere
A	Zonă explozivă zona 1 (Z1) sau zona 2 (Z2): cabină de pulverizare
B	Zonă neexplozivă

Ind.	Descriere
1	Pompă
2	Pulverizator



Distanța de 1 m / 39,37" indicată în aceste diagrame este dată doar cu titlu informativ și scutește de răspundere pe SAMES KREMLIN. Utilizatorul este responsabil pentru extragerea și condiționarea zonei de vopsire în care este utilizat echipamentul, pentru condițiile de lucru (consultați standardul EN 60079-10). Distanța de 1 m / 39,37" poate fi modificată dacă încercările efectuate de utilizator consideră acest lucru necesar.

⚠ NB: Alegeți pompa corespunzătoare pentru a vă asigura că presiunea de lucru furnizată este adecvată pentru pistolul selectat.